

# laevo



**V2.6**

Wearable back support  
for repetitive bending and  
bended posture

**Quick Guide**

September 2023

**CE**

# Safety instructions & application

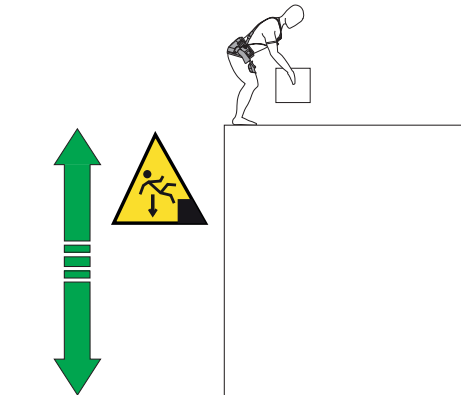
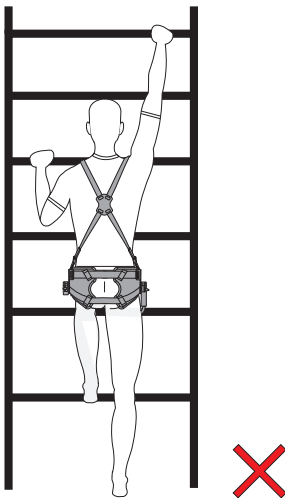
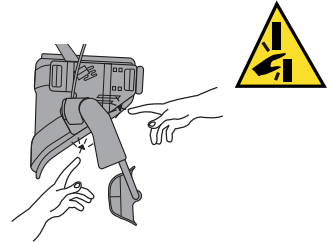
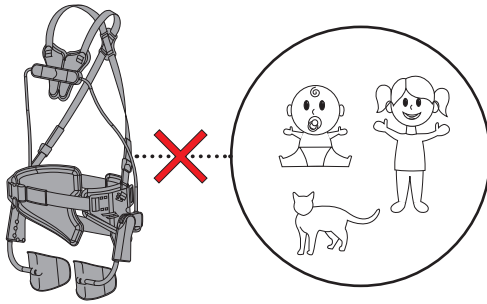
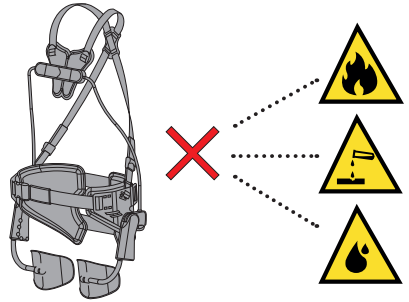

# Installation

## QG-1

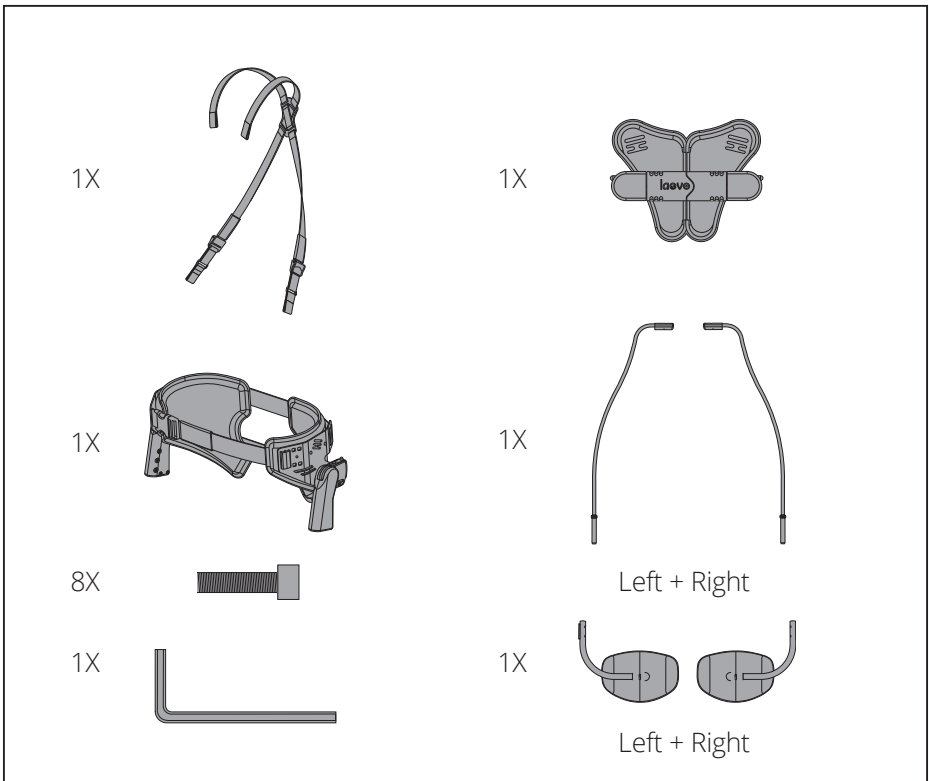
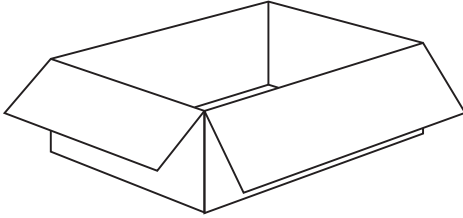

# Installation

## QG-2

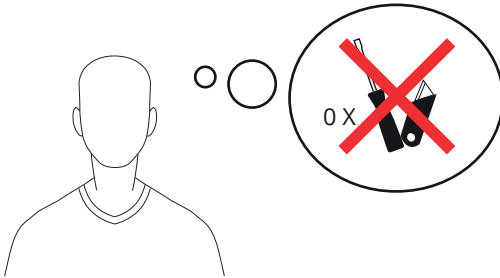
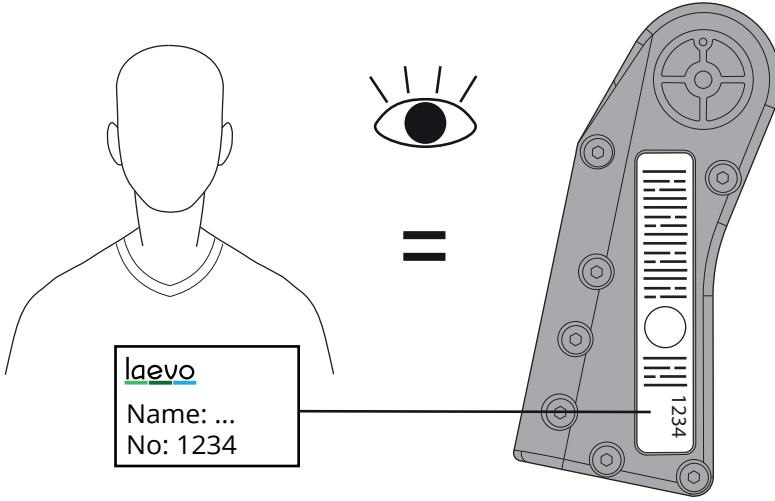

# Installation

## QG-3

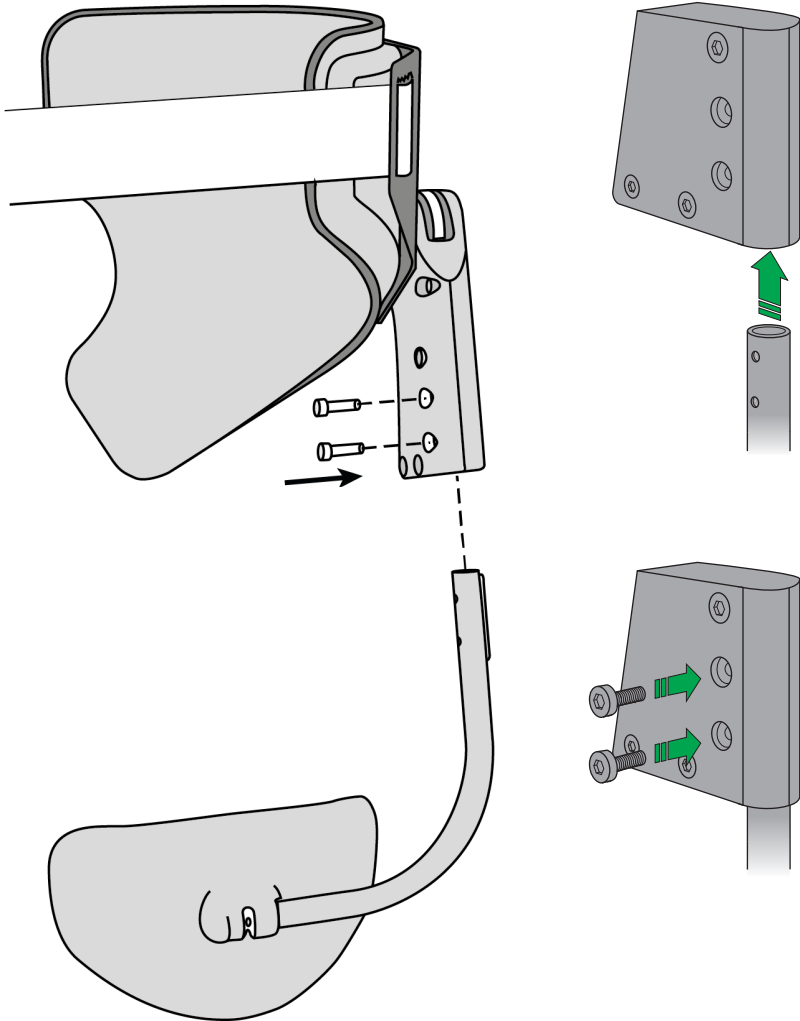

# Installation

## QG-4

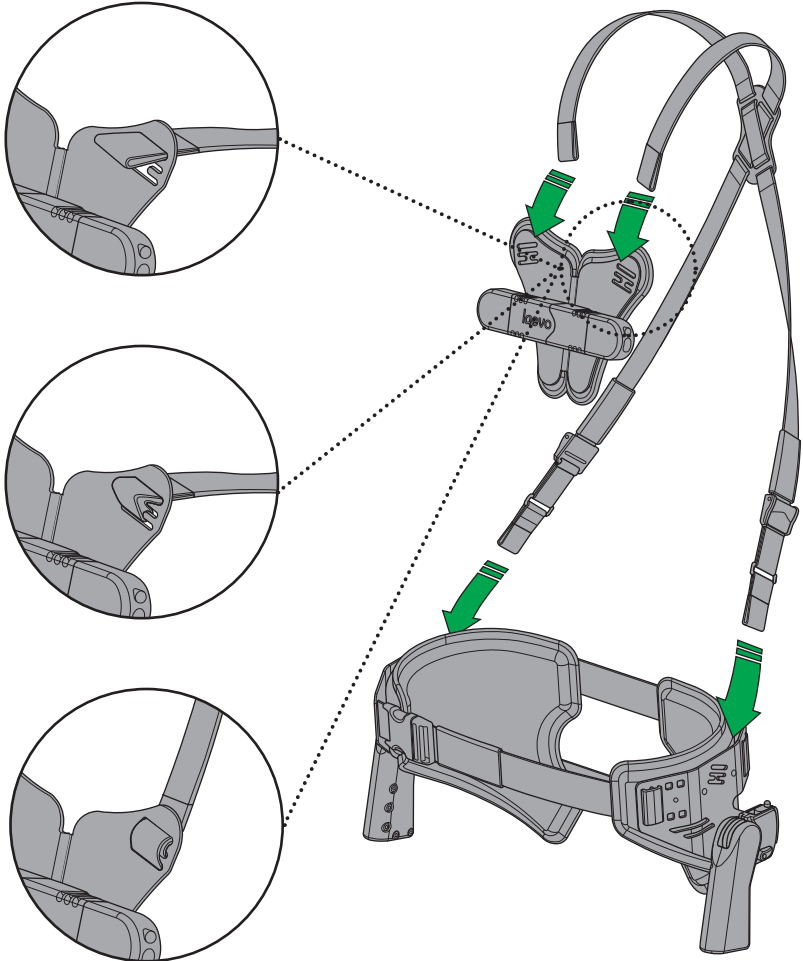

# Installation

QG-5

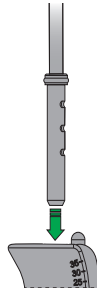
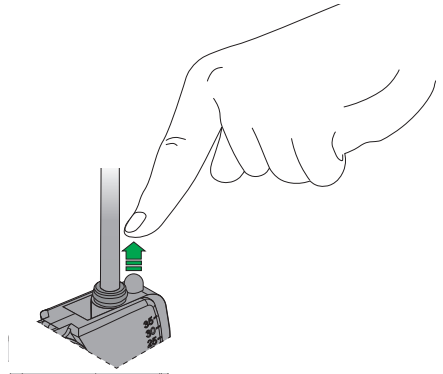
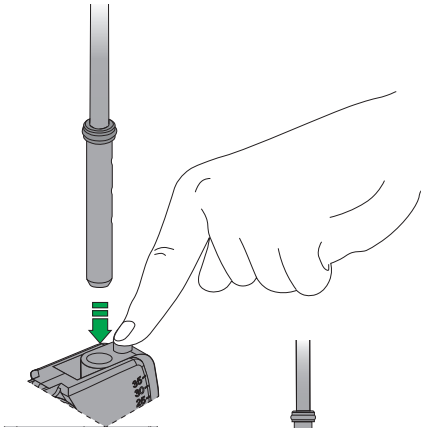
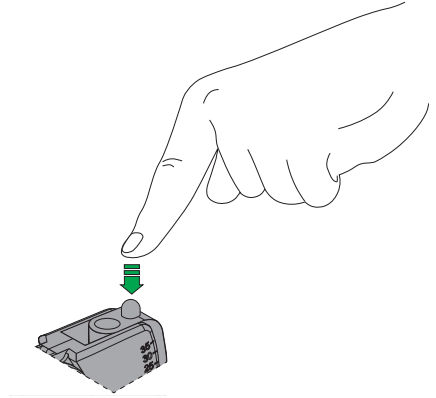
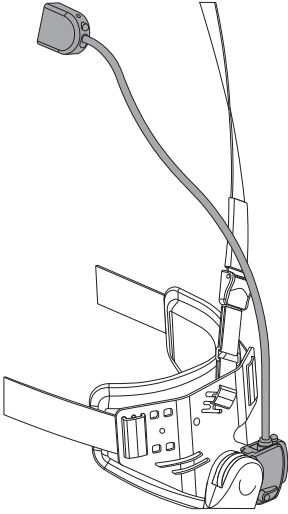

# Installation

QG-6

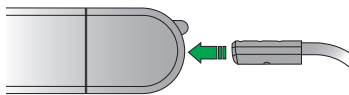
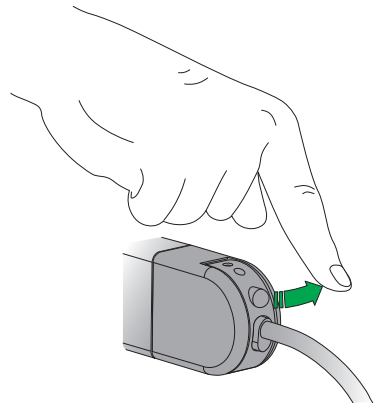
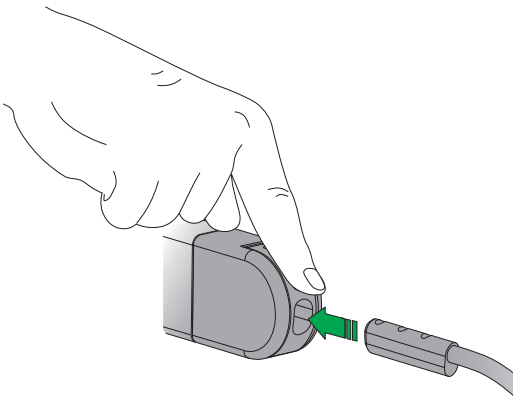
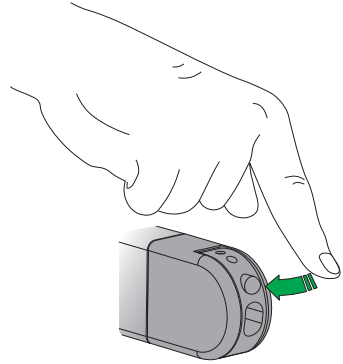
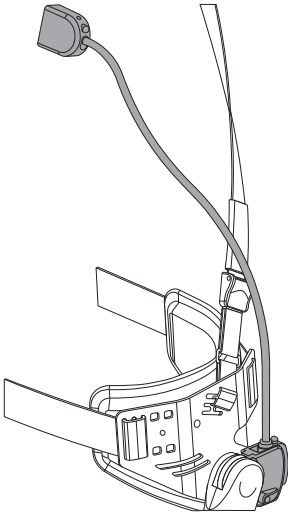



# Fitting

## QG-7

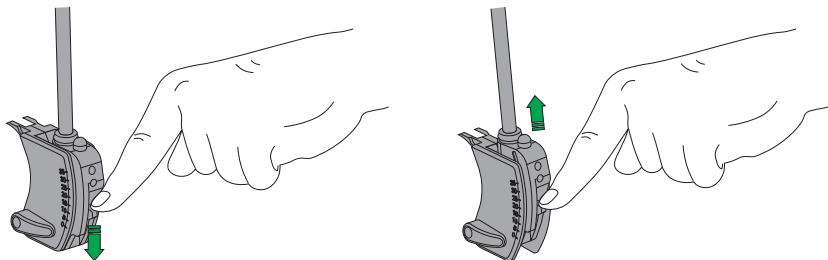

## QG-8

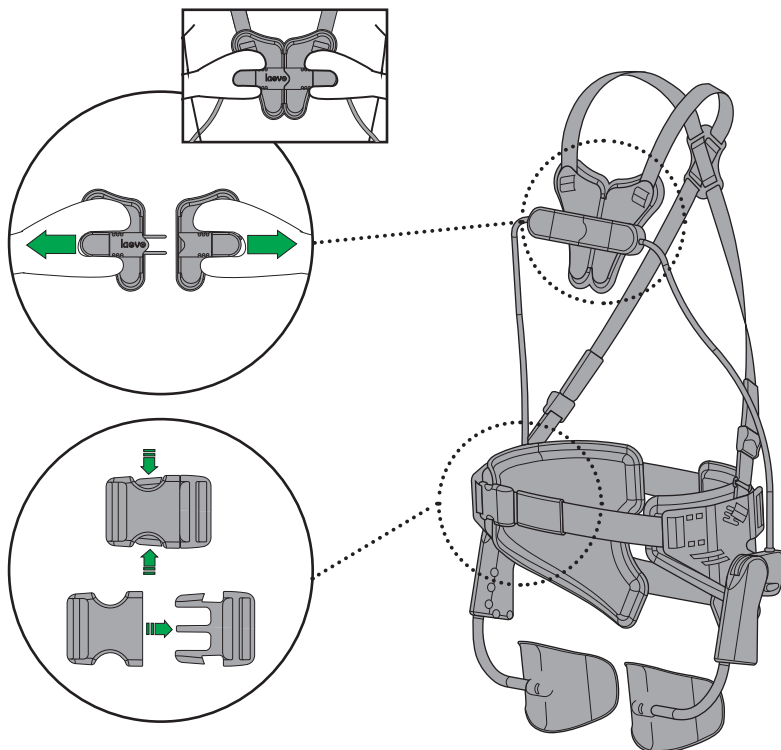

# Fitting

## QG-9

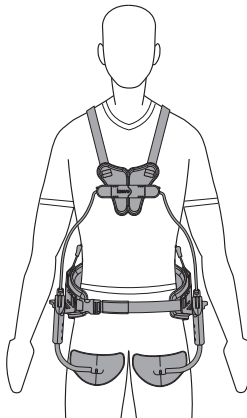
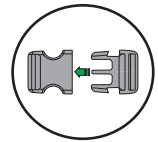
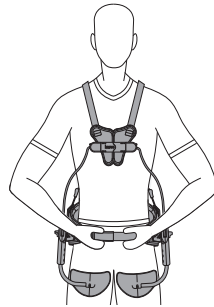
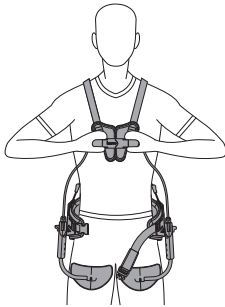
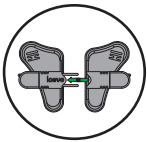
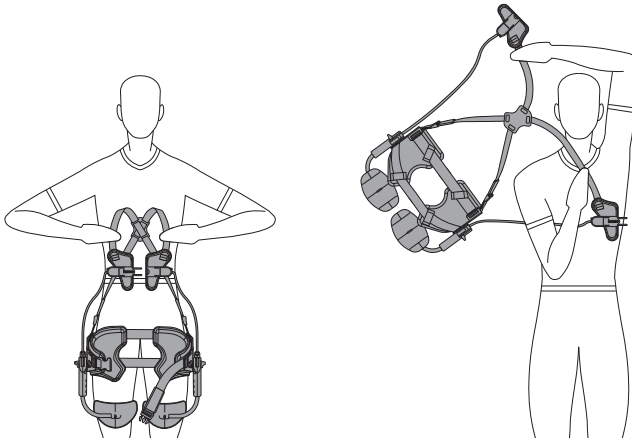

# Fitting

QG-10

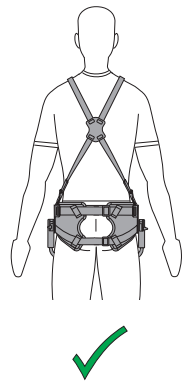
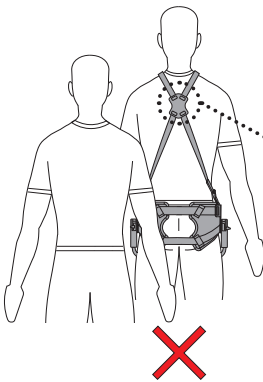
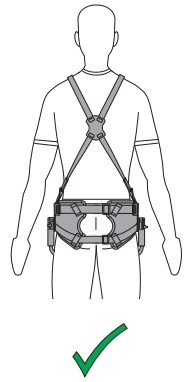
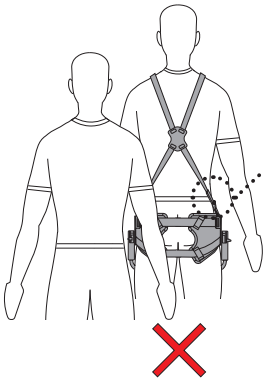
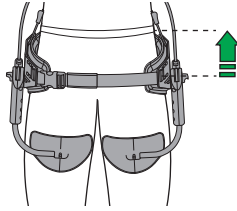

# Fitting

QG-11

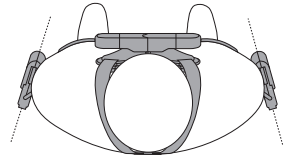
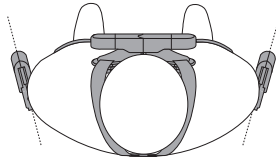
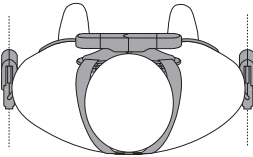
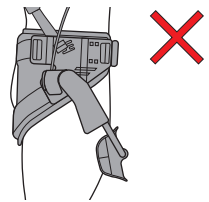
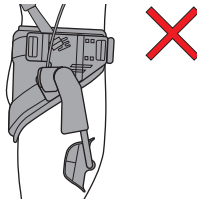
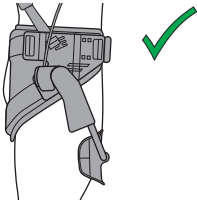
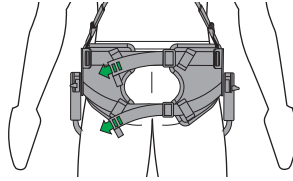

# Fitting

## QG-12

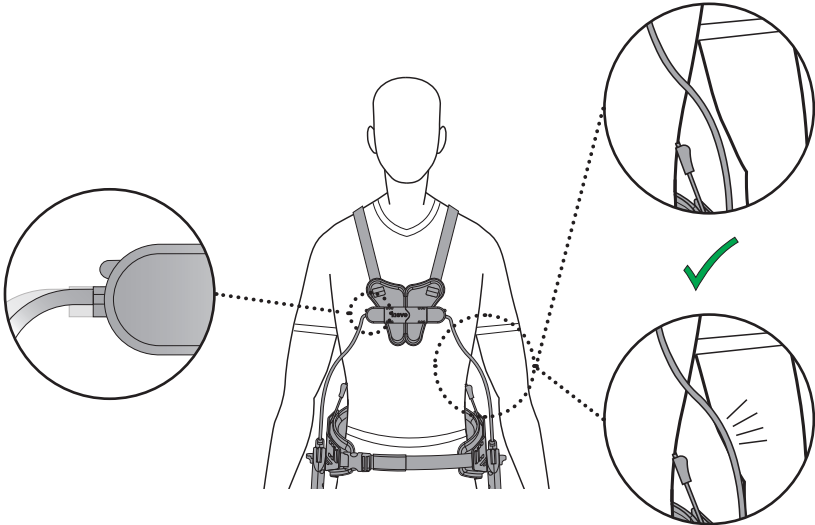

## QG-13

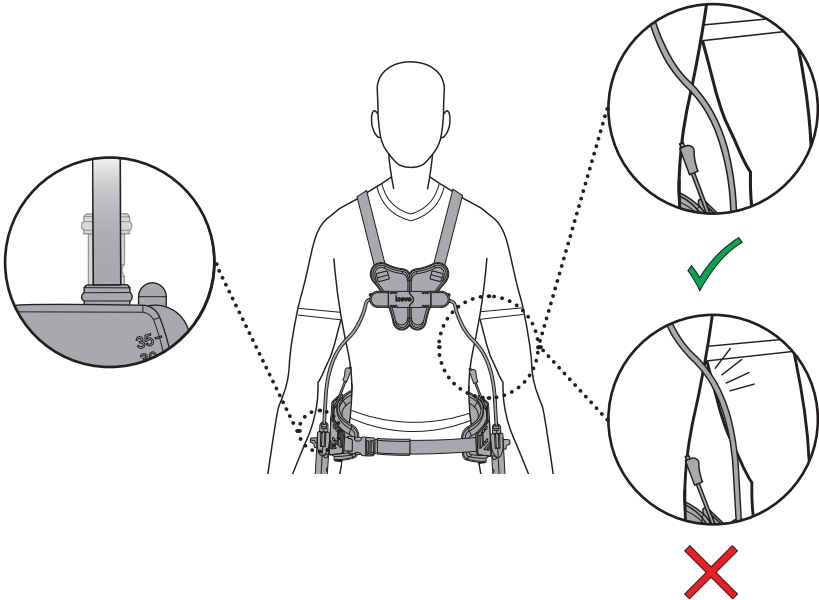

# Fitting

## QG-14

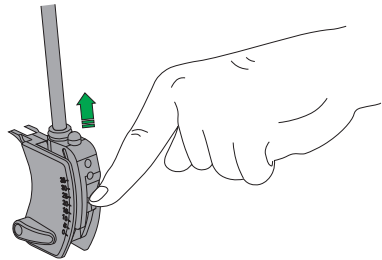
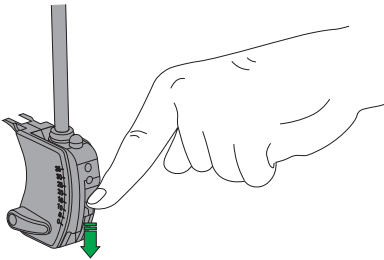
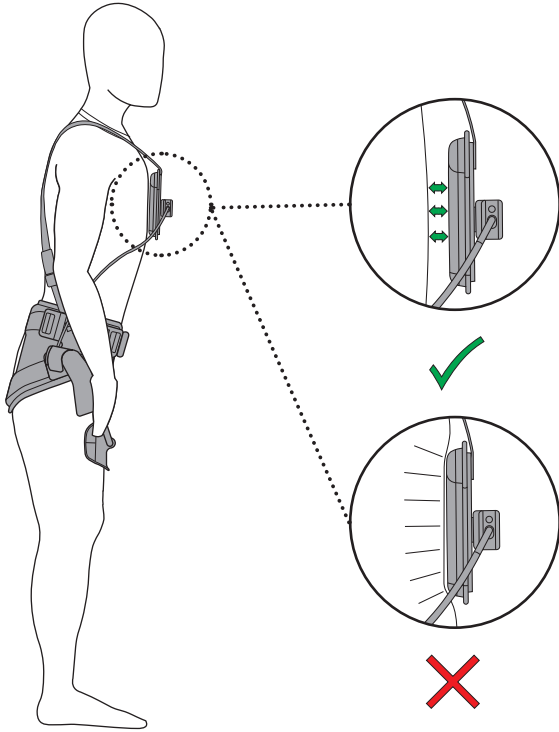

# First use

## QG-15

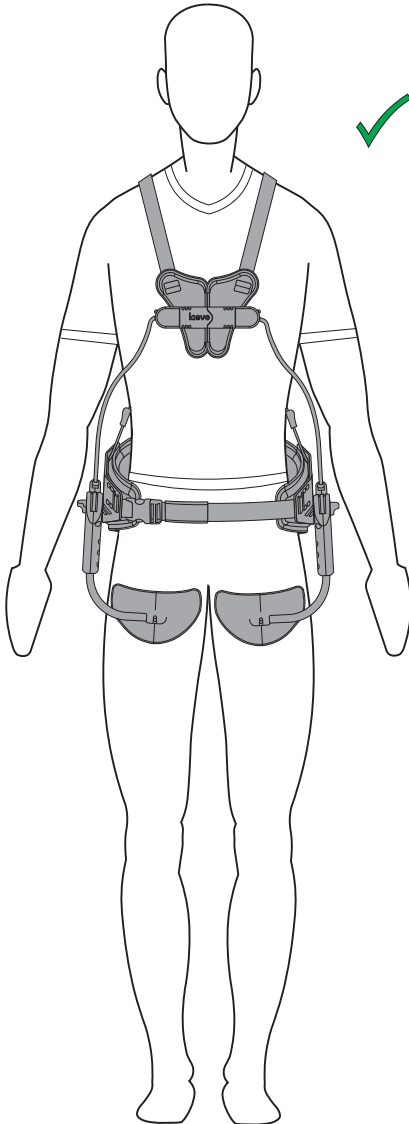

## QG-16

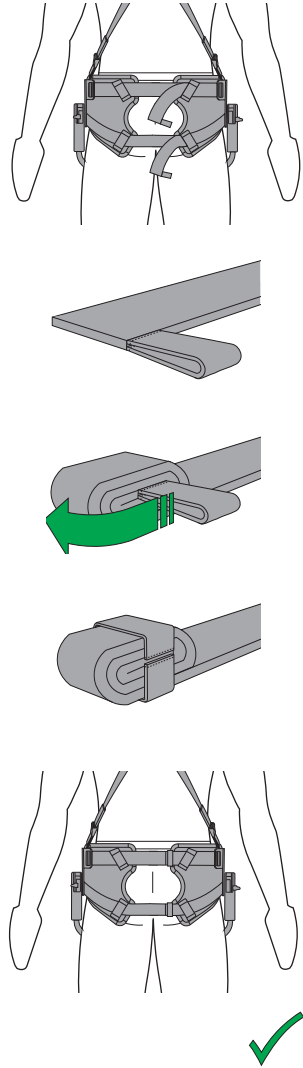

# Checks

## QG-A

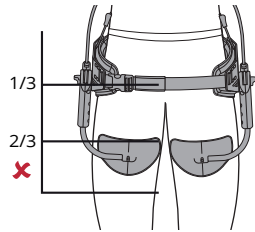
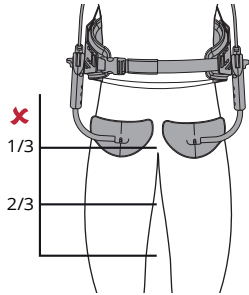
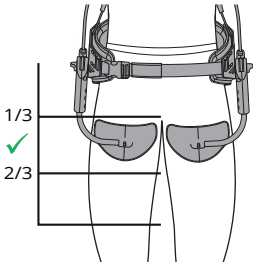
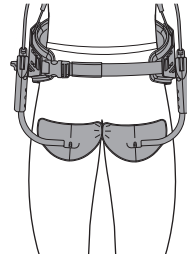
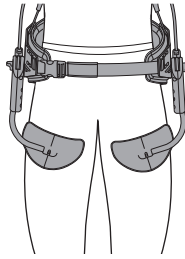
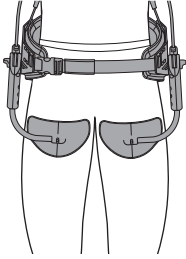



# Checks

QG-B

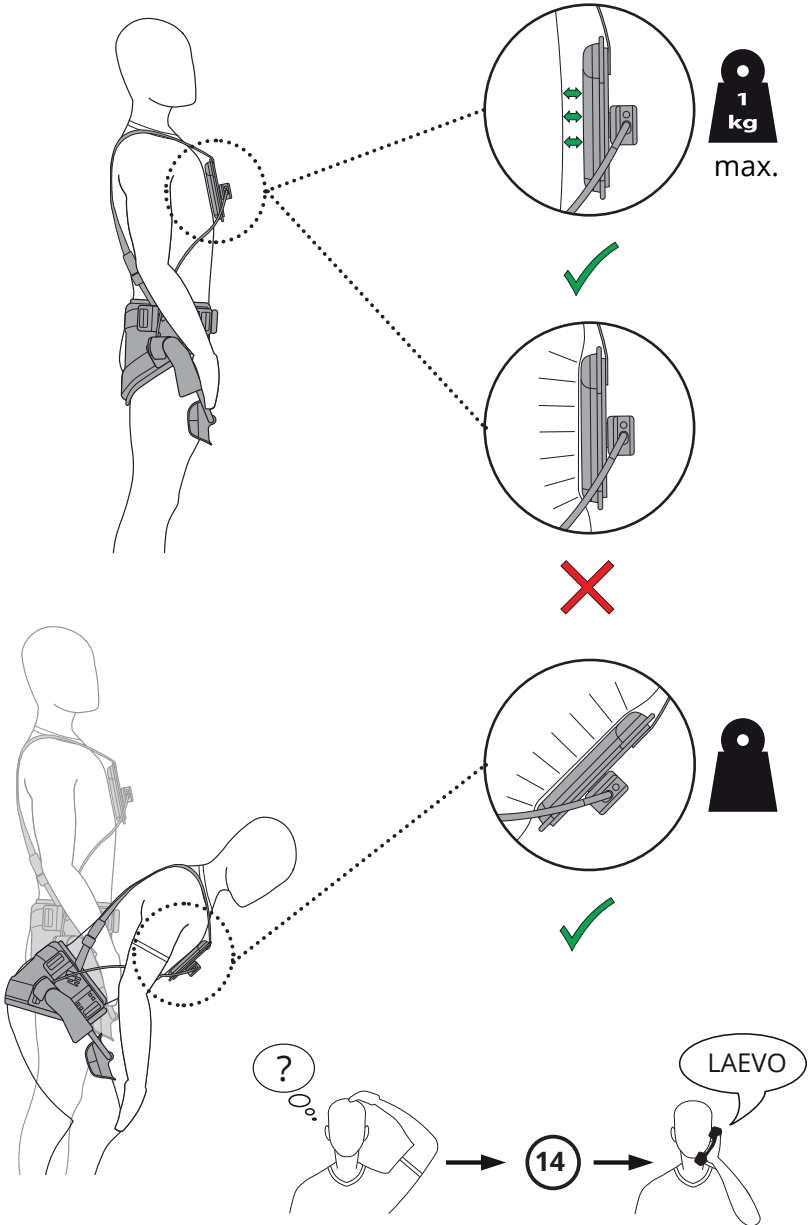

# Checks

## QG-C

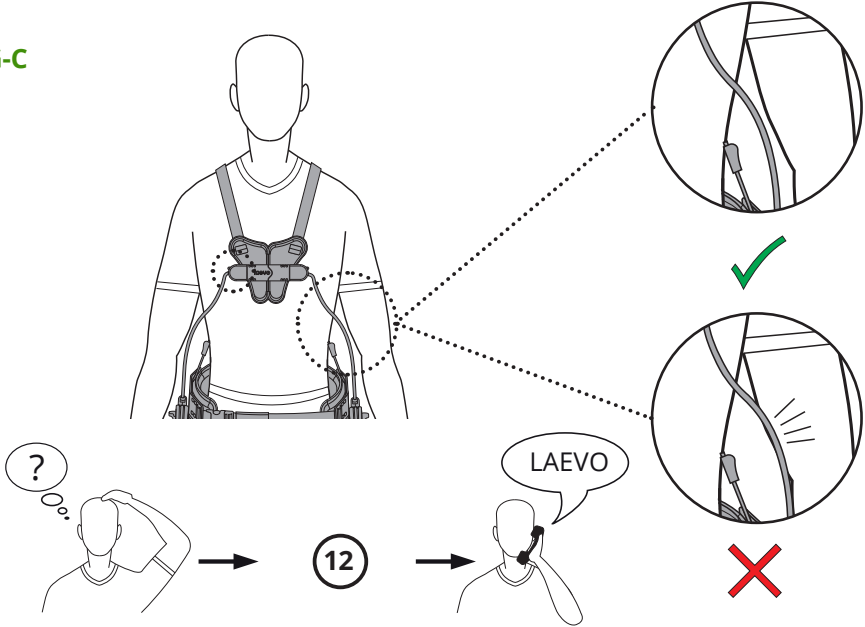

## QG-D

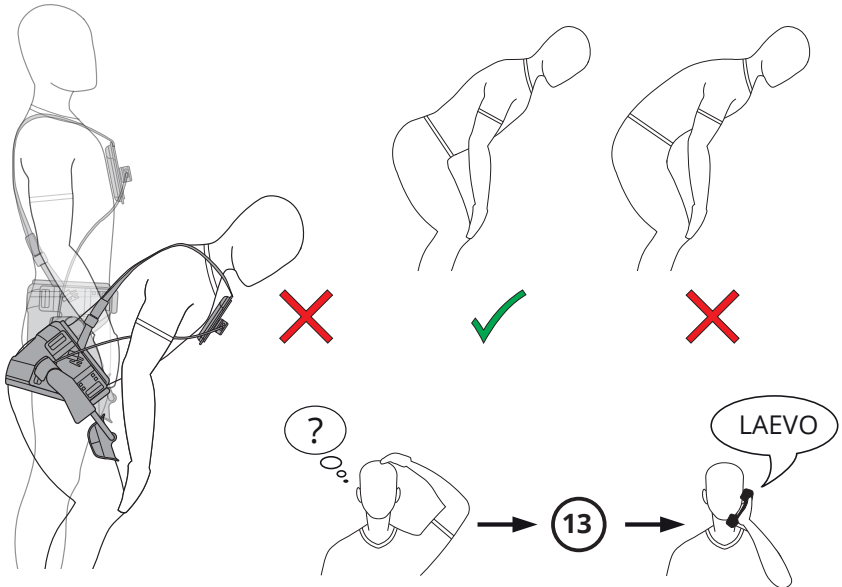

# Daily use

## QG-I

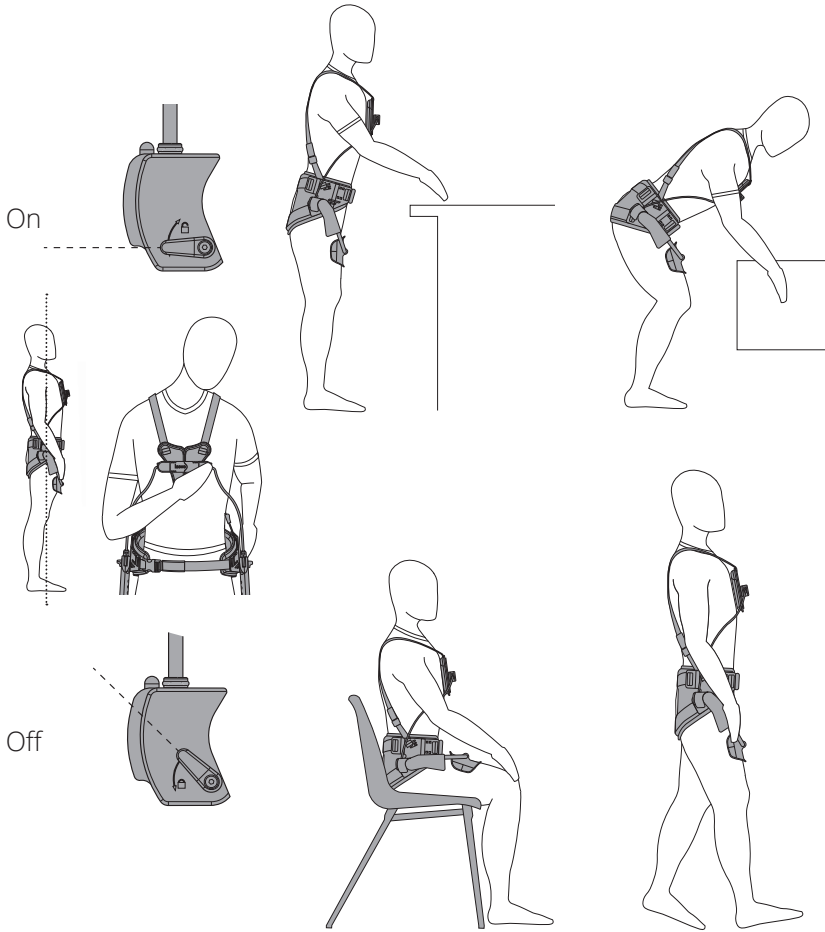

## QG-II

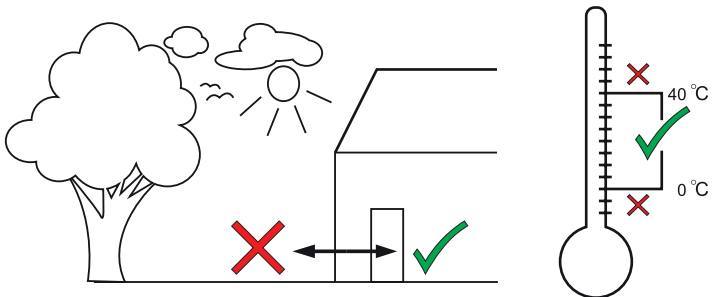

# Daily use

## QG-III

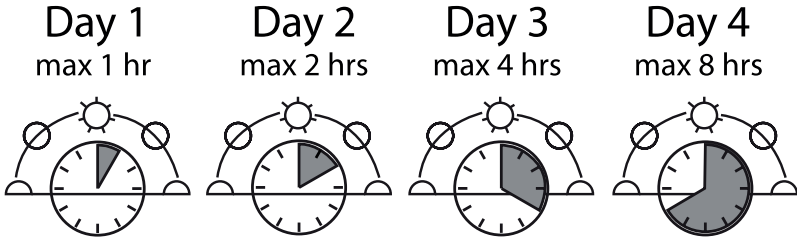

## QG-IV

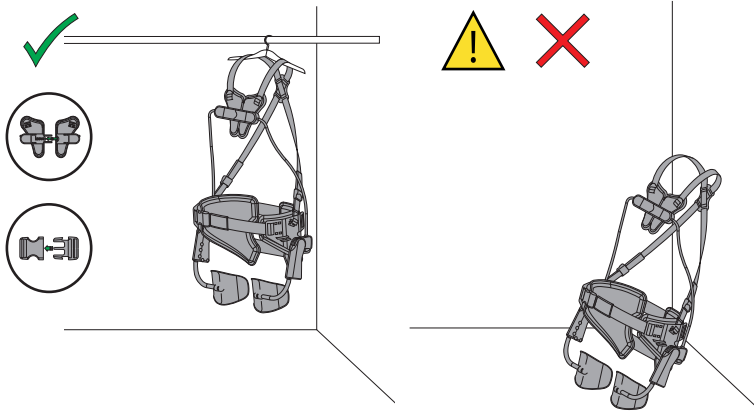

# Contact

---

Laevo B.V.

Patrijsweg 30

2289 EX Rijswijk

The Netherlands

[www.laevo-exoskeletons.com](http://www.laevo-exoskeletons.com)

+31 15 30 20 025

[info@laevo.nl](mailto:info@laevo.nl)

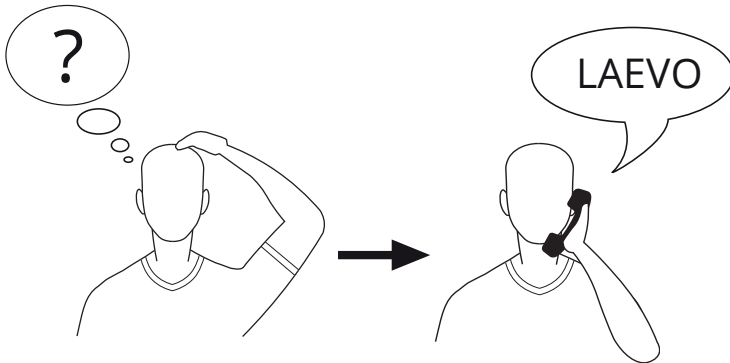

# EN Quick Guide

## Laevo V2.6

### Personal protective back support for workers

This Quick Guide is a summary of the complete User Manual. For the complete user manual, including detailed fitting procedure, go to [www.laevo-exoskeletons.com/support](http://www.laevo-exoskeletons.com/support)



#### Introduction

These instructions explain how to use your equipment correctly. Only certain uses are described. Find additional information and updates online at [www.laevo-exoskeletons.com](http://www.laevo-exoskeletons.com).

You must obey all warnings and instructions. Contact Laevo if you are not sure that you understand the instructions.

Read carefully before use.

Obey the safety instructions.

If you are not the only user, make sure that all users know how to use the product correctly and safely.

#### Parts in box (see QG-1)

1. Suspenders
2. Hip Frame Base
3. Legpad Bolts
4. Legpad Bolts Key
5. Chestpad
6. Torso Structures (Left + Right)
7. Legpads (Left + Right)

#### Product information

The product is intended to be used as personal protective equipment (PPE) to prevent injury of back muscles and bones caused by repetitive movements, for example, when you bend forward, hold this posture and return upright, squat, or lift.

Do not run, climb, work at heights. Do not use the Laevo to lift heavier loads than permitted by law or company directives.

#### General safety instructions

##### ▲ WARNING!

Identifies possible serious injury.

- Expose chest before CPR: Pull apart the two halves of the chest pad. Release the front belt buckle. Push the halves outwards.
- Do not use the Laevo if you experience pain during use.
- Do not use the Laevo when parts are damaged or bent.
- Do not put your fingers near pivot points while you bend or carry the Laevo.
- Do not let other people put their fingers near the Laevo while it is used (except during setup).
- Keep the Laevo away from children and pets.
- Do not use the Laevo directly against the skin.
- Do not use the Laevo when a sudden hand or head movement could cause injury to you or someone else.

- Be careful not to accidentally push buttons, for example, by bumping.
- Do not push buttons on the Laevo while in use.
- Do not use out-of-date or overloaded torso structures. In general, the Laevo should not be used after the torso structures are more than three years old or have been used for 250,000 cycles.
- Put on appropriate clothing. Do not put on clothing or accessories that have loose ends, for example, necklaces or scarves. Do not keep hard objects in your clothing or pockets under the Laevo. If something becomes caught in the Laevo, move slowly to release and remove it. If you have long hair, put your hair in a ponytail or bun.
- Do not make changes to parts of the Laevo.
- Avoid situations where (aggressive) people can grab the Laevo.

#### Preparation

Before you use the Laevo, make sure that your order is complete and that you received the correct sizing parts. Additional parts may be included. This manual shows the parts you should receive, at a minimum.

Table: Sizing parts

XS	Extra small		purple
S	Small		yellow
M	Medium		orange
L	Large		blue
XL	Extra large		green
XXL	Extra Extra Large		brown

Register the torso structures at [www.laevo-exoskeletons.com/register-v2](http://www.laevo-exoskeletons.com/register-v2) for specific advice on when to replace the torso structures.



#### Installation (see QG-2 to QG-6)

Attach all parts as shown.

After you replace or adjust parts, make sure that the parts are connected correctly before you use the Laevo.

#### Fitting (see image QG-7 to QG-14)

Do the fitting process for the Laevo, as shown in the drawings.

## First use (QG-15 and QG-16)

Before you use the Laevo, stow away any remaining length of the belts in the elastic loops.

## Checks (QG-A to QG-D)

Perform the shown checks to evaluate if the Laevo is properly fitted.

## Using the On/Off button (QG-I)

Stand straight and rotate the left and right buttons up to turn support off or push them down to turn off support.

## Daily use (QG-II)

The Laevo V2.6 is for indoor use.

After you use the Laevo, clean and dry it. Keep the Laevo in a dry place.

## Using the Laevo (QG-III)

It takes time to learn to use the Laevo comfortably and effectively. Do not use the Laevo if it causes discomfort or pain. When the pain is gone, start to use the Laevo again and gradually increase the duration and frequency.

## Maintenance (QG-IV)

Hang the Laevo V2.6 on a rack or hanger when not in use. Check for damage regularly. You can wash the padding and textile parts. Follow the instructions on the label or from the User Manual.

## Legal information

### Liability

Laevo B.V. cannot be held liable for: [a] Personal injury or damage to property when a user or third party does not follow the recommendations and warnings in this manual, [b] damage when changes are made to the original product, [c] wear and damage when the user has not used the product correctly, [d] damage when non-original replacement parts have been used.

### Warranty

The product is covered by the Laevo Business Warranty. It can be found at [www.laevo-exoskeletons.com/legal](http://www.laevo-exoskeletons.com/legal). Contact Laevo or your supplier to get a printed version.

### CE

This product meets the requirements of European Regulation (EU) 2016/425 on personal protective equipment.

For the complete Declaration of Conformity and contact details see [www.laevo-exoskeletons.com/legal](http://www.laevo-exoskeletons.com/legal).

## Specifications & Sizing tables

Check online at  
[www.laevo-exoskeletons.com/support](http://www.laevo-exoskeletons.com/support)



## Laevo V2.6

### Persoonlijke beschermende ruggensteun voor arbeiders

Deze korte handleiding is een samenvatting van de volledige gebruikershandleiding. Voor de volledige gebruikershandleiding, inclusief gedetailleerde aanpasprocedure, ga naar [www.laevo-exoskeletons.com/support](http://www.laevo-exoskeletons.com/support)



### Inleiding

In deze handleiding wordt uitgelegd hoe u uw uitrusting correct gebruikt. Alleen bepaalde toepassingen worden hier beschreven. Aanvullende informatie en updates vindt u online op [www.laevo-exoskeletons.com](http://www.laevo-exoskeletons.com).

U dient alle waarschuwingen en instructies op te volgen. Neem contact op met Laevo als u niet zeker weet of u de instructies begrijpt.

Lees aandachtig vóór gebruik.

Volg de veiligheidsinstructies op.

Als u niet de enige gebruiker bent, zorg er dan voor dat alle gebruikers weten hoe ze het product juist en veilig moeten gebruiken.

### Onderdelen in doos (zie QG-1)

- |                            |                                    |
|----------------------------|------------------------------------|
| 1. Bretels                 | 6. Rompstructuren (links + rechts) |
| 2. Heupframebasis          | 7. Beenstukken (links + rechts)    |
| 3. Beenstuk bouten         |                                    |
| 4. Beenstuk bouten sleutel |                                    |
| 5. Borstplaat              |                                    |

### Productinformatie

Het product is bedoeld om gebruikt te worden als persoonlijk beschermingsmiddel (PBM) ter voorkoming van letsel aan rugspieren en -beenderen als gevolg van herhaalde bewegingen, zoals bv. wanneer u voorover buigt en deze houding aanhoudt en weer rechtop komt, hurkt of iets optilt.

Ga niet lopen, klimmen, op hoogte werken. Gebruik de Laevo niet om zwaardere lasten te tillen dan wettelijk of volgens de richtlijnen van het bedrijf is toegestaan.

### Algemene veiligheidsinstructies

#### ▲ WAARSCHUWING!

Identificeert mogelijk ernstig letsel.

- Ontbloot de borst voor reanimatie: Trek de twee helften van het borstkussen uit elkaar. Maak de gesp van de voorste riem los. Duw de helften naar buiten.
- Gebruik de Laevo niet als u pijn ondervindt tijdens het gebruik.
- Gebruik de Laevo niet als onderdelen beschadigd of verbogen zijn.
- Plaats uw vingers niet in de buurt van de scharnierpunten wanneer u bukt of de Laevo draagt.

- Laat andere mensen niet met hun vingers in de buurt van de Laevo komen terwijl die gebruikt wordt (behalve tijdens setup).
- Houd de Laevo uit de buurt van kinderen en huisdieren.
- Gebruik de Laevo niet rechtstreeks op de huid.
- Gebruik de Laevo niet wanneer een plotse beweging van de hand of het hoofd u of iemand anders letsel zou kunnen toebrengen.
- Wees voorzichtig dat u niet per ongeluk op knoppen drukt, bv. door te stoten.
- Druk niet op de knoppen van de Laevo wanneer die in gebruik is.
- Gebruik geen verouderde of overbelaste torso structuren. In het algemeen mag de Laevo niet gebruikt worden als de torso structuren meer dan 3 jaar oud zijn of meer dan 250.000 cycli doorlopen hebben.
- Trek geschikte kleding aan. Draag geen kleding of accessoires met losse uiteinden, zoals halskettingen of sjaals. Bewaar geen harde voorwerpen in uw kleren of zakken onder de Laevo. Als iets vast komt te zitten in de Laevo, beweeg dan langzaam om het los te maken en te verwijderen. Als u lang haar hebt, doe het dan in een paardenstaart of knot.
- Breng geen wijzigingen aan in onderdelen van de Laevo.
- Vermijd situaties waarin (agressieve) mensen de Laevo kunnen grijpen.

### Vorbereiding

Zorg ervoor, voordat u de Laevo gebruikt, dat uw bestelling compleet is en dat u de onderdelen in de juiste maat ontvangen hebt. Er kunnen extra onderdelen bijgeleverd zijn. Deze handleiding toont de onderdelen die u minimaal dient te ontvangen.

Tabel: Onderdelen voor het instellen van de maat

XS	Extra small		paars
S	Small		geel
M	Medium		oranje
L	Large		blauw
XL	Extra large		groen
XXL	Extra Extra Large		bruin

Registreer de torso structuren op [www.laevo-exoskeletons.com/register-v2](http://www.laevo-exoskeletons.com/register-v2) voor specifiek advies over wanneer de torso structuren vervangen moeten worden.





## Installatie (zie afbeelding QG-2 tot QG-6)

Maak alle onderdelen vast zoals afgebeeld.

Nadat u onderdelen hebt vervangen of aangepast, controleert u of de onderdelen juist zijn aangesloten voordat u de Laevo gebruikt.

## Montage (zie afbeelding QG-7 tot QG-14)

Voer het aanpassingsproces voor de Laevo uit zoals aangegeven op de afbeeldingen.

## Eerste gebruik (QG-15: en QG-16:)

Berg de resterende lengte van de riemen op in de elastische lussen voordat u de Laevo gebruikt.

## Controles (QG-A tot QG-D)

Voer de getoonde controles uit om te beoordelen of de Laevo goed zit.

## De aan/uit-knop (QG-I) gebruiken

Sta rechtop en draai de linker- en rechterknop omhoog om de ondersteuning uit te schakelen of druk ze omlaag om de ondersteuning uit te schakelen.

## Dagelijks gebruik (QG-II)

De Laevo V2.6 is bedoeld voor binnengebruik. Reinig en droog de Laevo nadat u hem gebruikt hebt. Bewaar de Laevo op een droge plaats.

## De Laevo (QG-III) gebruiken

Het kost tijd om de Laevo comfortabel en effectief te leren gebruiken. Gebruik de Laevo niet als die ongemak of pijn veroorzaakt. Als de pijn voorbij is, kunt u de Laevo opnieuw beginnen gebruiken en de duur en frequentie geleidelijk verhogen.

## Onderhoud (QG-IV)

Hang de Laevo V2.6 aan een rek of hanger als u hem niet gebruikt.

Controleer regelmatig op beschadigingen.

De vulling en onderdelen in textiel kunnen worden gewassen. Volg de aanwijzingen op het label of in de gebruikershandleiding.

## Juridische informatie

### Aansprakelijkheid

Laevo B.V. kan niet aansprakelijk worden gesteld voor: [a] persoonlijk letsel of materiële schade aan eigendom wanneer een gebruiker of derde partij de aanbevelingen en waarschuwingen in deze handleiding niet opvolgt, [b] schade wanneer wijzigingen aan het originele product werden aangebracht, [c] slijtage en schade wanneer de gebruiker het product niet juist heeft gebruikt, [d] schade wanneer niet-originele vervangingsonderdelen werden gebruikt.

### Garantie

Het product wordt gedekt door de garantie van Laevo. Die vindt u op [www.laevo-exoskeletons.com/legal](http://www.laevo-exoskeletons.com/legal). Neem contact op met Laevo of uw leverancier voor een gedrukte versie.

### CE

Dit product voldoet aan de vereisten van de Europese Richtlijn (EU) 2016/425 betreffende persoonlijke beschermingsmiddelen. Zie [www.laevo-exoskeletons.com/legal](http://www.laevo-exoskeletons.com/legal) voor de volledige conformiteitsverklaring en contactgegevens.

## Specificaties & Maattabellen

Kijk online op [www.laevo-exoskeletons.com/support](http://www.laevo-exoskeletons.com/support)





# Kurzanleitung

## Laevo V2.6

### Persönlicher Rückenschutz für Arbeiter

Diese Kurzanleitung ist eine Zusammenfassung des vollständigen Benutzerhandbuchs. Das vollständige Benutzerhandbuch, einschließlich der detaillierten Anleitung zur Anpassung, finden Sie unter [www.laevo-exoskeletons.com/support](http://www.laevo-exoskeletons.com/support).



### Einleitung

Diese Anleitung erklärt, wie Sie Ihre Ausrüstung richtig verwenden. Es werden nur bestimmte Verwendungen beschrieben. Weitere Informationen und Aktualisierungen finden Sie online unter [www.laevo-exoskeletons.com](http://www.laevo-exoskeletons.com).

Sie müssen alle Warnhinweise und Anweisungen befolgen. Wenden Sie sich an Laevo, wenn Sie nicht sicher sind, dass Sie die Anweisungen verstanden haben. Lesen Sie die Anleitung vor dem Gebrauch sorgfältig durch.

Befolgen Sie die Sicherheitshinweise.

Wenn Sie nicht der einzige Benutzer sind, vergewissern Sie sich, dass alle Benutzer wissen, wie man das Produkt richtig und sicher benutzt.

### Teile im Karton (siehe QG-1)

- |  |                                     |
|--|-------------------------------------|
| 1. Schulterträger                      | 5. Brustpolster                     |
| 2. Hüftrahmen Basis                    | 6. Rumpfstrukturen (links + rechts) |
| 3. Beinpolster-Schrauben               | 7. Beinpolster (links + rechts)     |
| 4. Schlüssel für Beinpolster-Schrauben |                                     |

### Produktinformationen

Das Produkt ist als persönliche Schutzausrüstung (PSA) gedacht, um Verletzungen der Rückenmuskulatur und der Knochen zu vermeiden, die durch sich wiederholende Bewegungen verursacht werden, z. B. wenn Sie sich nach vorne beugen, diese Haltung beibehalten und wieder aufrichten, in die Hocke gehen oder etwas heben. Laufen Sie damit nicht, klettern Sie nicht und arbeiten Sie nicht in der Höhe. Verwenden Sie das Laevo nicht beim Heben von schwereren Lasten als gesetzlich oder nach den Unternehmensrichtlinien zulässig.

### Allgemeine Sicherheitshinweise

#### ▲ WARNUNG!

Kennzeichnet mögliche schwere Verletzungen.

- Legen Sie den Brustkorb vor der HLW frei: Ziehen Sie die beiden Hälften des Brustpolsters auseinander. Lösen Sie die vordere Gurtschnalle. Drücken Sie die Hälften nach außen.
- Verwenden Sie das Laevo nicht, wenn Sie bei der Verwendung Schmerzen haben.

- Verwenden Sie das Laevo nicht, wenn Teile beschädigt oder verbogen sind.
- Halten Sie Ihre Finger nicht in die Nähe der Drehpunkte, wenn Sie das Laevo biegen oder tragen.
- Achten Sie darauf, dass keine anderen Personen ihre Finger in die Nähe des Laevo haben, während es benutzt wird (außer während der Einstellung).
- Halten Sie das Laevo von Kindern und Haustieren fern.
- Tragen Sie das Laevo nicht direkt auf der Haut.
- Verwenden Sie das Laevo nicht, wenn eine plötzliche Hand- oder Kopfbewegung Sie oder andere Personen verletzen könnte.
- Achten Sie darauf, dass Sie nicht versehentlich Tasten drücken, z. B. durch Anstossen.
- Drücken Sie keine Tasten am Laevo, während es in Gebrauch ist.
- Verwenden Sie keine veralteten oder überlasteten Rumpfstrukturen. Im Allgemeinen sollte das Laevo nicht mehr verwendet werden, wenn die Rumpfstrukturen älter als drei Jahre sind oder für 250.000 Zyklen verwendet wurden.
- Ziehen Sie geeignete Kleidung an. Ziehen Sie keine Kleidung oder Accessoires mit losen Enden an, wie z. B. Halsketten oder Schals. Bewahren Sie keine harten Gegenstände in Ihrer Kleidung oder in den Taschen unter dem Laevo auf. Wenn sich etwas im Laevo verfangen hat, bewegen Sie sich langsam, um es zu lösen und zu entfernen. Wenn Sie lange Haare haben, binden Sie sie zu einem Pferdeschwanz oder Dutt.
- Nehmen Sie keine Änderungen an Teilen des Laevo vor.
- Situationen vermeiden, in denen (aggressive) Leute dem Laevo greifen können.

### Vorbereitung

Vergewissern Sie sich vor der Verwendung des Laevo, dass Ihre Bestellung vollständig ist und Sie die Teile in der richtigen Größe erhalten haben. Es können zusätzliche Teile enthalten sein. In dieser Anleitung sind die Teile aufgeführt, die Sie mindestens erhalten sollten.

Tabelle : Teile zur Größenanpassung

XS	Extra small		Violett
S	Small		Gelb
M	Medium		Orange
L	Large		Blau
XL	Extra large		Grün
XXL	Extra Extra Groß		Braun

Registrieren Sie die Rumpfstrukturen unter [www.laevo-exoskeletons.com/register-v2](http://www.laevo-exoskeletons.com/register-v2), um zu erfahren, wann die Strukturen ersetzt werden müssen.



## Montage (siehe QG-2 bis QG-6)

Bringen Sie alle Teile wie abgebildet an. Vergewissern Sie sich nach dem Auswechseln oder Anpassen von Teilen, dass die Teile richtig verbunden sind, bevor Sie das Laevo benutzen.

## Anlegen (siehe Abbildung QG-7 bis QG-14)

Führen Sie das Anlegen des Laevo wie in den Abbildungen gezeigt durch.

## Erste Verwendung (QG-15 und QG-16)

Verstauen Sie vor der Verwendung des Laevo alle Restlängen der Gurte in den elastischen Schlaufen.

## Kontrollen (QG-A bis QG-D)

Führen Sie die folgenden Kontrollen durch, um festzustellen, ob das Laevo richtig angelegt ist.

## Verwenden der Ein/Aus-Taste (QG-I)

Stellen Sie sich gerade hin und drehen Sie die linke und rechte Taste nach oben, um die Unterstützung auszuschnalten oder drücken Sie sie herunter, um die Unterstützung auszuschalten.

## Täglicher Gebrauch (QG-II)

Das Laevo V2.6 ist zur Verwendung innerhalb von Gebäuden gedacht.

Reinigen und trocknen Sie das Laevo nach dem Gebrauch.

Bewahren Sie das Laevo an einem trockenen Ort auf.

## Benutzung des Laevo (QG-III)

Es braucht etwas Zeit, um zu lernen, das Laevo bequem und effektiv zu benutzen. Benutzen Sie das Laevo nicht, wenn es Unbehagen oder Schmerzen verursacht. Wenn die Schmerzen abgeklungen sind, können Sie das Laevo wieder benutzen und die Dauer und Häufigkeit der Verwendung schrittweise erhöhen.

## Wartung (QG-IV)

Hängen Sie das Laevo V2.6 auf ein Gestell oder einen Kleiderbügel, wenn es nicht verwendet wird.

Prüfen Sie das Produkt regelmässig auf Beschädigungen.

Die Polsterung und die Textilteile können gewaschen werden. Befolgen Sie die Anweisungen auf dem Etikett oder in der Gebrauchsanleitung.

## Rechtliche Informationen

### Haftung

Laevo B.V. kann nicht haftbar gemacht werden für: [a] Personen- oder Sachschäden, wenn ein Benutzer oder ein Dritter die Empfehlungen und Warnungen in dieser Anleitung nicht befolgt, [b] Schäden aufgrund von Änderungen, die am Originalprodukt vorgenommen wurden, [c] Verschleiss und Schäden, wenn der Benutzer das Produkt nicht korrekt verwendet hat, [d] Schäden, wenn nicht originale Ersatzteile verwendet wurden.

### Gewährleistung

Das Produkt ist durch die Laevo-Garantie abgedeckt. Diese finden Sie unter [www.laevo-exoskeletons.com/legal](http://www.laevo-exoskeletons.com/legal). Wenden Sie sich an Laevo oder Ihren Lieferanten, um eine gedruckte Version zu erhalten.

### CE

Dieses Produkt erfüllt die Anforderungen der Europäischen Verordnung (EU) 2016/425 über persönliche Schutzausrüstung.

Die vollständige Konformitätserklärung und Kontaktinformationen finden Sie unter [www.laevo-exoskeletons.com/legal](http://www.laevo-exoskeletons.com/legal).

## Spezifikationen & Grössentabellen

Siehe online unter [www.laevo-exoskeletons.com/support](http://www.laevo-exoskeletons.com/support).



DE

# FR Guide rapide

## Laevo V2.6

### Support dorsal de protection individuelle pour les travailleurs

Ce guide rapide est un résumé du manuel d'utilisation complet. Pour le manuel d'utilisation complet, y compris la procédure de montage détaillée, rendez-vous sur [www.laevo-exoskeletons.com/support](http://www.laevo-exoskeletons.com/support)



#### Introduction

Ces instructions expliquent comment utiliser correctement votre équipement. Seules certaines utilisations sont décrites. Trouvez des informations supplémentaires et des mises à jour en ligne sur [www.laevo-exoskeletons.com](http://www.laevo-exoskeletons.com).

Vous devez respecter tous les avertissements et instructions. Contactez Laevo si vous n'êtes pas certain(e) de comprendre les instructions.

À lire attentivement avant utilisation.

Respectez les consignes de sécurité.

Si vous n'êtes pas l'unique utilisateur, assurez-vous que tous les utilisateurs sachent comment utiliser le produit correctement et en toute sécurité.

#### Pièces dans la boîte (voir QG-1)

1. Bretelles
2. Base de l'armature de hanche
3. Boulons de jambièrre
4. Clé pour boulons de jambièrre
5. Coussin de poitrine
6. Structures de torse (gauche + droite)
7. Jambières (gauche + droite)

#### Informations produit

Le produit est destiné à être utilisé comme équipement de protection individuelle (EPI) pour prévenir les blessures des muscles et des os du dos causées par des mouvements répétitifs, par exemple lorsque vous vous penchez en avant, maintenez cette posture et revenez debout, accroupi ou levé.

Ne courez pas, ne grimpez pas et ne travaillez pas en hauteur. N'utilisez pas le Laevo pour soulever des charges plus lourdes que celles autorisées par la loi ou les directives de l'entreprise.

#### Consignes générales de sécurité

##### ▲ AVERTISSEMENT !

Identifie les blessures graves possibles.







- Exposez la poitrine avant toute RCP : Séparez les deux moitiés du plastron. Détachez la boucle avant de la ceinture. Poussez les moitiés vers l'extérieur.
- N'utilisez pas le Laevo si vous ressentez des douleurs durant l'utilisation.
- N'utilisez pas le Laevo si des parties sont endommagées ou pliées.

- Ne mettez pas vos doigts à proximité des points de pivot pendant que vous pliez ou portez le Laevo.
- Ne laissez pas d'autres personnes mettre leurs doigts près du Laevo lorsqu'il est utilisé (sauf pendant l'installation).
- Gardez le Laevo hors de portée des enfants et des animaux domestiques.
- N'utilisez pas le Laevo directement contre la peau.
- N'utilisez pas le Laevo si un mouvement soudain des mains ou de la tête risque de vous blesser ou de blesser quelqu'un d'autre.
- Veillez à ne pas appuyer accidentellement sur les boutons, par exemple en les cognant.
- N'appuyez pas sur les boutons du Laevo en cours d'utilisation.
- N'utilisez pas de structures de torse obsolètes ou surchargées. En général, le Laevo ne doit pas être utilisé une fois que les structures de torse ont plus de trois ans ou ont été utilisées pendant 250 000 cycles.
- Mettez des vêtements appropriés. Ne mettez pas de vêtements ou d'accessoires avec des extrémités amples (p. ex. colliers ou foulards). Ne gardez pas d'objets durs dans vos vêtements ou vos poches sous le Laevo. Si un élément se coince dans le Laevo, déplacez-vous lentement pour le dégager et le retirer. Si vous avez les cheveux longs, attachez-les en queue de cheval ou en chignon.
- N'apportez aucune modification aux pièces du Laevo.
- Évitez les situations où des personnes (agressives) pourraient attraper le Laevo.

#### Préparation

Avant d'utiliser le Laevo, assurez-vous que votre commande soit complète et que vous ayez reçu les pièces de dimensionnement correctes. Des pièces supplémentaires peuvent être incluses. Ce manuel montre les pièces que vous devriez au moins recevoir.

Tableau : Dimensionnement des pièces

XS	Extra small		mauve
S	Small		jaune
M	Medium		orange
L	Large		bleu
XL	Extra large		vert
XXL	Extra Extra Large		marron

Enregistrez les structures de torse sur [www.laevo-exoskeletons.com/register-v2](http://www.laevo-exoskeletons.com/register-v2) pour des conseils spécifiques sur le moment de remplacer les structures de torse.



### Installation (voir QG-2 à QG-6)

Fixez toutes les pièces comme indiqué. Assurez-vous avant d'utiliser le Laevo que les pièces remplacées ou réglées soient correctement raccordées.

### Ajustement (voir image QG-7 à QG-14)

Effectuez l'ajustement du Laevo comme indiqué sur les dessins.

### Première utilisation (QG-15 et QG-16)

Avant d'utiliser le Laevo, rangez la longueur restante des ceintures dans les boucles élastiques.

### Vérifications (QG-A à QG-D)

Effectuez les vérifications indiquées pour voir si le Laevo est correctement ajusté.

### Utilisez le bouton marche / arrêt (QG-I)

Tenez-vous droit et faites pivoter vers le haut les boutons gauche et droit afin d'arrêter le soutien. Vous pouvez sinon appuyer vers le bas pour l'arrêter.

### Utilisation quotidienne (QG-II)

Le Laevo V2.6 est destiné à un usage intérieur. Nettoyez et séchez le Laevo après utilisation. Gardez le Laevo dans un endroit sec.

### Utilisation du Laevo (QG-III)

Vous aurez besoin d'un certain temps pour apprendre à utiliser le Laevo avec facilité et efficacité. N'utilisez pas le Laevo s'il entraîne de l'inconfort ou des douleurs. Une fois la douleur disparue, recommencez à utiliser le Laevo et augmentez progressivement la durée et la fréquence d'utilisation.

### Maintenance (QG-IV)

Suspendez le Laevo V2.6 à un support ou à un cintre quand vous ne l'utilisez pas. Vérifiez régulièrement l'absence de dommages. Vous pouvez laver le rembourrage et les parties textiles. Suivez les instructions sur l'étiquette ou dans le manuel d'utilisation.

## Informations légales

### Clause de responsabilité

Laevo B.V. ne peut être tenue responsable de : [a] blessures corporelles ou dommages matériels lorsqu'un utilisateur ou un tiers ne suit pas les recommandations et les avertissements du présent manuel, [b] dommages lorsque des modifications sont apportées au produit d'origine, [c] usure et dommages lorsque l'utilisateur n'a pas utilisé le produit correctement, [d] dommages lorsque des pièces de rechange non originales ont été utilisées.

### Garantie

Le produit est couvert par la garantie commerciale Laevo. Vous pouvez la trouver sur [www.laevo-exoskeletons.com/legal](http://www.laevo-exoskeletons.com/legal). Contactez Laevo ou votre fournisseur pour obtenir une version imprimée.

### CE

Ce produit répond aux exigences du règlement européen (UE) 2016/425 sur les équipements de protection individuelle. Pour la déclaration de conformité complète et les coordonnées, voir [www.laevo-exoskeletons.com/legal](http://www.laevo-exoskeletons.com/legal).

## Spécifications & Tableaux de dimensionnement

Consultez-les en ligne sur [www.laevo-exoskeletons.com/support](http://www.laevo-exoskeletons.com/support)



FR

# IT Guida rapida

## Laevo V2.6

### Supporto protettivo per la schiena contro sforzi da lavoro

Questa Guida rapida è un riassunto del Manuale d'uso completo. Per il manuale d'uso completo, inclusa la procedura di regolazione dettagliata, visitare il sito [www.laevo-exoskeletons.com/support](http://www.laevo-exoskeletons.com/support)



#### Introduzione

Le presenti istruzioni spiegano come usare correttamente l'attrezzatura. Vengono descritti solo alcuni usi. Per maggiori informazioni e aggiornamenti, consultare il sito Internet [www.laevo-exoskeletons.com](http://www.laevo-exoskeletons.com).

È obbligatorio rispettare tutte le avvertenze e le istruzioni. Contattare Laevo in caso di dubbi sulla comprensione delle istruzioni.

Leggere attentamente prima dell'uso.

Rispettare le istruzioni di sicurezza.

Se utilizzato da più persone, assicurarsi che tutti gli utenti sappiano come usare il prodotto in modo corretto e sicuro.

#### Parti fornite in dotazione (vedere QG-1)

1. Bretelle
2. Base del supporto per le anche
3. Bulloni dell'imbottitura per le gambe
4. Chiave per i bulloni dell'imbottitura per le gambe
5. Imbottitura per il torso
6. Strutture per il busto (sinistra + destra)
7. Imbottiture per le gambe (sinistra + destra)

#### Informazioni sul prodotto

Il prodotto è inteso per essere usato come dispositivo di protezione individuale (DPI) per prevenire lesioni alle ossa e ai muscoli della schiena causate da movimenti ripetitivi, come ad esempio quando ci si piega in avanti, si mantiene la posizione e si torna dritti, ci si accovaccia o ci si alza.

Il prodotto non è inteso per correre, arrampicarsi o lavorare in quota. Non usare il Laevo per sollevare carichi più pesanti di quanto consentito dalla legge o dalle direttive aziendali.

#### Istruzioni di sicurezza generali

##### ⚠ AVVERTENZA!

Indica un possibile pericolo di lesioni gravi.

- Liberare il torace prima di eseguire la RCP: Separare le due metà dell'imbottitura pettorale. Sganciare la fibbia della cintura anteriore. Spingere le due metà verso l'esterno.
- Non utilizzare il Laevo se si prova dolore durante l'uso.

- Non utilizzare il Laevo se le parti sono danneggiate o piegate.
- Non avvicinare le dita ai perni mentre ci si piega o si trasporta il Laevo.
- Evitare che altre persone avvicinino le dita al Laevo mentre è in uso (tranne durante la sistemazione).
- Tenere il Laevo lontano dalla portata di bambini e animali.
- Non utilizzare il Laevo direttamente sulla pelle.
- Non utilizzare il Laevo se il movimento brusco di una mano o del capo potrebbe causare lesioni alla propria persona o ad altri.
- Prestare attenzione a non premere accidentalmente i bottoni, ad esempio con urti involontari.
- Non premere i bottoni presenti sul Laevo durante l'uso.
- Non usare strutture per il busto obsolete o sovraccariche. In generale, il Laevo non andrebbe usato se le strutture per il busto hanno più di tre anni o sono state usate per 250.000 cicli.
- Indossare un abbigliamento appropriato. Non indossare abbigliamento o accessori che presentano estremità libere, come ad esempio collane o sciarpe. Non tenere oggetti duri nei propri indumenti o nelle tasche sotto al Laevo. Se qualcosa resta incastrato nel Laevo, muoversi lentamente per liberarlo e rimuoverlo. Se si hanno i capelli lunghi, raccoglierci in una coda o in uno chignon.
- Non apportare modifiche alle parti del Laevo.
- Evitare situazioni in cui persone (aggressive) possano afferrare Laevo.

#### Preparazione

Prima di usare il Laevo accertarsi che l'ordine sia completo e che le parti siano della taglia corretta. Potrebbero essere incluse parti aggiuntive. Il presente manuale mostra la quantità minima di parti che si dovrebbero ricevere.

Tabella: taglie

XS	Extra small		viola
S	Small		giallo
M	Medium		arancione
L	Large		blu
XL	Extra large		verde
XXL	Extra Extra Large		marrone

Per consigli specifici sul momento opportuno per la sostituzione delle strutture per il busto, effettuare la registrazione sul sito

[www.laevo-exoskeletons.com/register-v2](http://www.laevo-exoskeletons.com/register-v2)



## Installazione (vedere da QG-2 a QG-6)

Montare tutte le parti come mostrato in figura.

Dopo aver sostituito o regolato le parti, accertarsi che siano collegate correttamente prima di usare il Laevo.

## Adattamento (vedere immagine da QG-7 a QG-14)

Indossare il Laevo come mostrato nelle figure.

## Primo utilizzo (QG-15 e QG-16)

Prima di usare il Laevo, riporre eventuali lembi rimanenti delle cinte nei passanti elastici.

## Controlli (da QG-A a QG-D)

Effettuare i controlli indicati per valutare se il Laevo è stato indossato correttamente.

## Utilizzo del bottone On/Off (QG-I)

Mettersi in posizione eretta e ruotare i bottoni sinistro e destro verso l'alto per disattivare il supporto oppure spingerli verso il basso per disattivare il supporto.

## Uso giornaliero (QG-II)

Il Laevo V2.6 è inteso per l'utilizzo in interni.

Dopo averlo usato, pulire e asciugare il Laevo.

Conservare il Laevo in un luogo asciutto.

## Utilizzo del Laevo (QG-III)

Occorre tempo per imparare a usare il Laevo in modo comodo ed efficace. Non utilizzare il Laevo se provoca fastidi o dolori. Una volta passato il dolore, ricominciare a usare il Laevo e aumentare gradualmente la durata e la frequenza di utilizzo.

## Manutenzione (QG-IV)

Appendere il Laevo V2.6 a un portabiti o un appendino quando non è in uso.

Controllare periodicamente che non siano presenti danni.

L'imbottitura e le parti in tessuto possono essere lavate.

Seguire le istruzioni riportate sull'etichetta o sul Manuale d'uso.

## Informazioni legali

### Responsabilità

Laevo B.V. non può essere ritenuta responsabile per: [a] lesioni personali o danni materiali causati dalla mancata osservanza dei suggerimenti e delle avvertenze presenti nel manuale da parte di un utente o di soggetti terzi, [b] danni provocati in seguito a modifiche apportate al prodotto originale; [c] danni e usura risultanti da un uso non corretto del prodotto da parte dell'utente, [d] danni dovuti all'utilizzo di pezzi di ricambio non originali.

### Garanzia

Il prodotto è coperto dalla garanzia Laevo, consultabile sul sito [www.laevo-exoskeletons.com/legal](http://www.laevo-exoskeletons.com/legal). Per ricevere una versione stampata, contattare Laevo o il proprio fornitore.

### CE

Il prodotto soddisfa i requisiti del Regolamento (UE) 2016/425 sui dispositivi di protezione individuale.

Per il testo completo della Dichiarazione di Conformità e i dati di contatto, consultare il sito [www.laevo-exoskeletons.com/legal](http://www.laevo-exoskeletons.com/legal).

## Specifiche & Tabelle delle taglie

Visitare il sito  
[www.laevo-exoskeletons.com/support](http://www.laevo-exoskeletons.com/support)



IT



# Guía rápida

## Laevo V2.6

### Soporte de protección personal para la espalda para trabajadores

Esta Guía rápida es un resumen del Manual del usuario completo. Para acceder al manual del usuario completo, incluido el procedimiento de colocación detallado, visite [www.laevo-exoskeletons.com/support](http://www.laevo-exoskeletons.com/support).



#### Introducción

Estas instrucciones explican cómo utilizar su equipo correctamente. Solo se describen algunos usos. Encontrará información adicional y actualizaciones en línea, en la dirección [www.laevo-exoskeletons.com](http://www.laevo-exoskeletons.com). Debe seguir todas las advertencias e instrucciones. Póngase en contacto con Laevo si no está seguro de entender las instrucciones. Lea atentamente antes de su uso. Cumpla las instrucciones de seguridad. Si no es el único usuario, asegúrese de que todos los usuarios saben cómo usar el producto de forma correcta y segura.

#### Piezas en la caja (véase QG-1)

1. Tirantes
2. Base del armazón de cadera
3. Pernos del acolchado para pantorrilla
4. Llave para los pernos del acolchado para
5. Almohadilla del pecho
6. Estructuras del torso (izquierda + derecha)
7. Acolchados para pantorrilla (izquierda + derecha)

#### Información sobre el producto

El producto ha sido diseñado para ser utilizado como equipo de protección personal (EPP) a fin de prevenir lesiones de los músculos y huesos de la espalda provocadas por movimientos repetitivos, por ejemplo, cuando se inclina hacia delante, mantiene esta postura y vuelve a incorporarse, se agacha o se levanta. No corra, trepe o trabaje en alturas. No use Laevo para levantar cargas más pesadas de lo permitido por la ley o por la normativa de la compañía.

#### Instrucciones generales de seguridad

##### ⚠ ¡ADVERTENCIA!

- Identifica posibles lesiones graves.
- Exponga el pecho antes de realizar una RCP: Separe las dos mitades de la almohadilla de pecho. Suelte la hebilla del cinturón delantero. Separe las dos mitades del chaleco.
  - No utilice Laevo si experimenta dolor durante el uso.
  - No use Laevo si tiene piezas dañadas o dobladas.
  - No ponga los dedos cerca de los puntos de pivote mientras se inclina o lleva el Laevo.

- No deje que otras personas pongan los dedos cerca del Laevo mientras se está utilizando (salvo durante la instalación).
- Mantenga el Laevo lejos de niños y mascotas.
- No utilice el Laevo directamente sobre la piel.
- No use el Laevo cuando un movimiento repentino de la mano o la cabeza pueda provocar una lesión al usuario o a otra persona.
- Tenga cuidado de no pulsar accidentalmente los botones, por ejemplo, como consecuencia de un choque.
- No pulse los botones del Laevo mientras esté en uso.
- No use estructuras del torso obsoletas o sobrecargadas. En general, el Laevo no debe utilizarse una vez que las estructuras del torso han superado los tres años o han sido utilizadas durante 250.000 ciclos.
- Utilice prendas de vestir adecuadas. No utilice prendas o accesorios que tengan extremos sueltos, por ejemplo, collares o bufandas. No guarde objetos duros en las prendas o los bolsillos debajo del Laevo. Si algo queda atrapado en el Laevo, muévelo lentamente para liberarlo y retirarlo. Si tiene el pelo largo, recójalo en una coleta o un moño.
- No haga modificaciones en las partes del Laevo.
- Evite situaciones en las que personas (agresivas) pudieran agarrar el Laevo.

#### Preparación

Antes de usar el Laevo, asegúrese de que su pedido está completo y que ha recibido las partes de la talla correcta. Pueden incluirse partes adicionales. Este manual muestra las partes que debería recibir, como mínimo.

Tabla: Piezas de tallaje

XS	Extra small		morado
S	Small		amarillo
M	Medium		naranja
L	Large		azul
XL	Extra large		verde
XXL	Extra extra grande		marrón

Registre las estructuras del torso en [www.laevo-exoskeletons.com/register-v2](http://www.laevo-exoskeletons.com/register-v2) para obtener consejos específicos sobre cuándo sustituir las estructuras del torso.





## Instalación (véase QG-2 a QG-6)

Acople todas las partes como se muestra en la imagen. Después de sustituir o ajustar las partes, asegúrese de que están correctamente conectadas antes de usar el Laevo.

## Ajuste (véase QG-7 a QG-14)

Realice el proceso de ajuste del Laevo como se muestra en las imágenes.

## Primera utilización (QG-15 y QG-16)

Antes de utilizar el Laevo, esconda cualquier extremo sobrante de las correas en las presillas elásticas.

## Comprobaciones (QG-A a QG-D)

Realice las comprobaciones que se muestran para evaluar si el Laevo está correctamente ajustado.

## Uso del botón de encendido/apagado (QG-I)

Póngase erguido y gire los botones izquierdo y derecho hacia arriba para apagar el soporte o empujélos hacia abajo para apagar el soporte.

## Uso diario (QG-II)

El Laevo V2.6 está diseñado para su uso en interiores. Después de usar el Laevo, límpielo y séquelo. Guarde el Laevo en un lugar seco.

## Uso del Laevo (QG-III)

Lleva tiempo aprender a usar el Laevo de forma cómoda y efectiva. No use el Laevo si le provoca incomodidad o dolor. Cuando haya pasado el dolor, empiece a usar el Laevo de nuevo y vaya aumentando gradualmente la duración y frecuencia.

## Mantenimiento (QG-IV)

Cuelgue el Laevo V2.6 en un bastidor o percha cuando no lo utilice.

Compruebe si hay daños periódicamente. Puede lavar las partes acolchadas y textiles. Siga las instrucciones de la etiqueta o del manual del usuario.

## Información legal

### Responsabilidad legal

Laevo B.V. no se hará responsable de: [a] lesiones personales o daños a la propiedad cuando un usuario o un tercero no siga las recomendaciones y advertencias de este manual, [b] daños cuando se realizan cambios sobre el producto original, [c] desgastes o daños cuando el usuario no ha utilizado el producto correctamente, [d] daños cuando se han utilizado piezas de repuesto no originales.

### Garantía

El producto está cubierto por la garantía de Laevo. La encontrará en [www.laevo-exoskeletons.com/legal](http://www.laevo-exoskeletons.com/legal). Póngase en contacto con Laevo o su proveedor para obtener una versión impresa.

### CE

Este producto cumple los requisitos del Reglamento europeo (UE) 2016/425 relativo a equipos de protección personal. Para consultar la declaración de conformidad completa y los datos de contacto, visite [www.laevo-exoskeletons.com/legal](http://www.laevo-exoskeletons.com/legal).

## Especificaciones & Tabla de tallas

Consulte la información en línea en la dirección [www.laevo-exoskeletons.com/support](http://www.laevo-exoskeletons.com/support)



ES



# Pikaopas

## Laevo V2.6

### Päälle puettava selkätuki (henkilönsuojain) työkäyttöön

Tämä pikaopas on tiivistelmä koko käyttöoppaasta. Koko käyttöopas, mukaan lukien yksityiskohtaiset pukemishohjeet, löytyy osoitteesta [www.laevo-exoskeletons.com/support](http://www.laevo-exoskeletons.com/support)



#### Johdanto

Näissä ohjeissa kerrotaan, miten käytät varustettasi oikein. Vain tietyt käytöt on kuvattu. Lisätietoa ja päivityksiä löytyy Internetistä osoitteesta [www.laevo-exoskeletons.com](http://www.laevo-exoskeletons.com).

Kaikkia varoituksia ja ohjeita on noudatettava. Ota yhteyttä Laevoon, jos olet epävarma ohjeiden ymmärtämisestä.

Lue huolellisesti ennen käyttöä.

Noudata turvallisuusohjeita.

Jos et ole ainoa käyttäjä, varmista, että kaikki käyttäjät tietävät, miten tuotetta käytetään oikein ja turvallisesti.

#### Pakkaukseen sisältyvät osat (katso QG-1)

1. Olkaimet
2. Lantiokehikon pohja
3. Jalkatyynyn pultit
4. Avain jalkatyynyn pulteille
5. Rintatyyny
6. Vartalarakenteet (vasen + oikea)
7. Jalkatyyny (vasen + oikea)

#### Tuotetiedot

Tämä tuote on tarkoitettu käytettäväksi henkilönsuojaimena (PPE) selän lihasten ja luiden vammojen ehkäisemiseksi toistuvien liikkeiden vuoksi, esimerkiksi kun kumarrut eteenpäin, pidät asennon hetken ja palaat pystyasentoon, tai kun kyökkäät tai nostat.

Älä juokse, kiipeä, työskentele korkealla. Älä käytä Laevo-exoskeletonia raskaampien kuormien nostamiseen kuin mitä laki tai yrityksen ohjeistus sallii.

#### Yleiset turvallisuusohjeet

##### ▲ VAROITUS!

Osoittaa mahdollista vakavaa vammaa.

- Paljasta rintakehä ennen painelu-puhallusvyötyksen aloittamista: Vedä rintapehmusteen kaksi puoliskoja erilleen toisistaan. Irrota etuvyön solki. Työnnä puoliskoja ulospäin.
- Älä käytä Laevo-exoskeletonia, jos tunnet kipua käytön aikana.
- Älä käytä Laevo-exoskeletonia, jos sen osat ovat vaurioituneet tai taipuneet.
- Älä laita sormia lähelle nivelkohtia, kun kumarrut tai kannat käyttäessäsi Laevo-exoskeletonia.

- Älä anna muiden laittaa sormiaan lähelle Laevo-exoskeletonia, kun käytät sitä (paitsi saatettaessa tuotetta käyttökuntoon).
- Pidä Laevo-exoskeletonia poissa lasten ja lemmikkien ulottuvilta.
- Älä käytä Laevo-exoskeletonia suoraan ihoa vasten.
- Älä käytä Laevo-exoskeletonia, jos äkillinen käden tai pään liike voisi aiheuttaa vamman sinulle tai jollekin muulle.
- Varo painamasta painikkeita vahingossa esimerkiksi törmäysten vaikutuksesta.
- Älä paina mitään Laevo-exoskeletonin painiketta sen ollessa käytössä.
- Älä käytä vanhentuneita tai ylikuormittuneita vartalarakenteita. Yleisesti ottaen Laevo-exoskeletonia ei pitäisi käyttää, kun vartalarakenteet ovat yli kolme vuotta vanhoja tai niitä on käytetty 250 000 kertaa.
- Käytä asianmukaista vaateetusta. Älä pidä vaatteita tai asusteita, joissa on löysänä roikkuvia päitä, esimerkiksi kaulakoruja tai huiveja. Älä pidä vaatteissasi tai taskuissasi kovia esineitä Laevo-exoskeletonin alla. Jos jotakin takertuu kiinni Laevo-exoskeletoniin, irrota se hitain liikkein. Jos sinulla on pitkät hiukset, sido ne ponihännälle tai nutturalle.
- Älä tee muutoksia Laevo-exoskeletonin osiin.
- Vältä tilanteita, joissa (aggressiiviset) ihmiset voivat temmata Laevon itselleen.

#### Valmistelut

Ennen kuin käytät Laevo-exoskeletonia varmista, että tilauksesi sisältää kaiken tarvittavan ja että olet saanut oikean kokoiset osat. Toimitus saattaa sisältää lisäosia. Tässä oppaassa on kuvattu osat, jotka sinun tulisi vähintään saada.

Taulukko: Osien koot

XS	Extra small		purppuranpunainen
S	Small		keltainen
M	Medium		oranssi
L	Large		sininen
XL	Extra large		vihreä
XXL	XXL		ruskea

Rekisteröi vartalarakenteet osoitteessa [www.laevo-exoskeletons.com/register-v2](http://www.laevo-exoskeletons.com/register-v2), niin saat erityisohjeita siitä, milloin vartalarakenteet on vaihdettava.



## Asennus (katso QG-2–QG-6)

Kiinnitä kaikki osat kuvien mukaisesti.

Jos vaihdat tai säädät osia, varmista, että ne on kytketty oikein ennen kuin käytät Laevo-eksoskeletonia.

## Pukeminen (katso kuvat QG-7–QG-14)

Pue Laevo-eksoskeleton kuvien mukaisesti.

## Käyttö ensimmäistä kertaa (QG-15 ja QG-16)

Ennen kuin käytät Laevo-eksoskeletonia, kiedo ylimääräiset hihnan pituudet joustaviin lenkkeihin.

## Tarkastukset (QG-A–QG-D)

Arvioi, oletko pukenut Laevo-eksoskeletonin oikein tekemällä esitetyt tarkastukset.

## Virtapainikkeen käyttäminen (QG-I)

Käynnistä tai sammuta eksoskeleton seisomalla suorana ja kääntämällä vasenta ja oikeaa painiketta ylös tai painamalla alas.

## Päivittäinen käyttö (QG-II)

Laevo V2.6 on tarkoitettu vain sisäkäyttöön.

Puhdista ja kuivaa Laevo käytön jälkeen.

Säilytä Laevo-eksoskeletonia kuivassa paikassa.

## Laevo-eksoskeletonin käyttäminen (QG-III)

Vie aikaa, että Laevo-eksoskeletonia oppii käyttämään miellyttävästi ja tehokkaasti. Älä käytä Laevo-eksoskeletonia, jos se tuntuu epämiellyttävältä tai aiheuttaa kipua. Kun et enää tunne kipua, voit aloittaa Laevo-eksoskeletonin käyttämisen uudelleen ja lisätä käytön kestoa ja tiheyttä pikkuhiljaa.

## Huolto (QG-IV)

Ripusta Laevo V2.6 naulakkoon tai vaateripustimelle, kun sitä ei käytetä.

Tarkista säännöllisesti vaurioiden varalta.

Pehmusteet ja tekstiiliosat voi pestä. Noudata etiketin tai käyttöoppaan ohjeita.

## Oikeudelliset tiedot

### Vastuuvuvelvollisuus

Laevo B.V. ei ole vastuussa: [a] henkilövahingoista tai omaisuusvaurioista, jos käyttäjä tai kolmas osapuoli ei ole noudattanut tämän oppaan suosituksia ja varoituksia, [b] vahingoista, jotka ovat aiheutuneet alkuperäiseen tuotteeseen tehdyistä muutoksista, [c] kulumisesta ja vahingoista, jotka käyttäjä on aiheuttanut epäasianmukaisella käytöllä, [d] vahingoista, jotka ovat aiheutuneet muiden kuin alkuperäisten varaosien käytöstä.

### Takuu

Laevo-takuu kattaa tuotteen. Se löytyy osoitteesta [www.laevo-exoskeletons.com/legal](http://www.laevo-exoskeletons.com/legal). Ota yhteyttä Laevoon tai tavarantoimittajaasi, jos haluat saada tulostetun version.

### CE

Tämä tuote täyttää Euroopan parlamentin ja neuvoston asetuksen (EU) 2016/425 vaatimukset koskien henkilönsuojaimia.

Vaatimustenmukaisuusvakuutus kokonaisuudessaan ja yhteystiedot löytyvät osoitteesta [www.laevo-exoskeletons.com/legal](http://www.laevo-exoskeletons.com/legal).

## Erittelyt & Kokotaulukot

Katso osoitteesta  
[www.laevo-exoskeletons.com/support](http://www.laevo-exoskeletons.com/support)



# PL Skrócona instrukcja

## Laevo V2.6

### Indywidualny ochraniacz na plecy dla pracowników

Ta skrócona instrukcja stanowi podsumowanie pełnej instrukcji obsługi. Kompletną instrukcję obsługi, w tym szczegółową procedurę dopasowania produktu, można znaleźć na stronie [www.laevo-exoskeletons.com/support](http://www.laevo-exoskeletons.com/support)



### Wprowadzenie

Te instrukcje wyjaśniają, jak prawidłowo używać sprzętu. Opisanie tylko niektóre zastosowania. Dodatkowe informacje i aktualizacje można znaleźć na stronie [www.laevo-exoskeletons.com](http://www.laevo-exoskeletons.com).

Należy przestrzegać wszystkich ostrzeżeń i instrukcji. Jeśli nie jesteś pewien, czy rozumiesz instrukcje, skontaktuj się z firmą Laevo.

Uważnie przeczytaj przed użyciem.

Przestrzegaj instrukcji bezpieczeństwa.

Jeśli nie jesteś jedynym użytkownikiem, upewnij się, że wszyscy użytkownicy wiedzą, jak prawidłowo i bezpiecznie używać produktu.

### Części w opakowaniu (patrz QG-1)

1. Szelki
2. Baza konstrukcji na biodra
3. Śruby ochraniaczy nóg
4. Klucz do śrub ochraniaczy nóg
5. Element Chestpad
6. Konstrukcje na tułów (lewa + prawa)
7. Ochraniacze nóg (lewy + prawy)

### Informacje o produkcie

Produkt jest przeznaczony do stosowania jako środek ochrony indywidualnej (ŚOI) zapobiegający uszkodzeniom mięśni i kości pleców spowodowanym powtarzalnymi ruchami, na przykład podczas pochylania się do przodu, utrzymywania tej pozycji i powrotu do pozycji pionowej, przysiadu lub podnoszenia.

Nie biegaj, nie wspinaj się, nie pracuj na wysokości.

Nie używaj systemu Laevo do podnoszenia ciężarów większych niż jest to dozwolone przez prawo lub firmowe dyrektywy.

### Ogólne zasady bezpieczeństwa

#### ▲ OSTRZEŻENIE!

Zidentyfikuj możliwe poważne obrażenia.

- Przed rozpoczęciem procedury RKO odsłoń klatkę piersiową: Odsuń obie połowy ochraniacza klatki piersiowej. Zwolnij przednią klamrę pasa. Wypchnij obie połowy na zewnątrz.
- Nie używaj systemu Laevo, jeśli podczas jego używania odczujesz ból.

- Nie używaj systemu Laevo, jeśli jego części są uszkodzone lub odkształcone.
- Nie trzymaj palców blisko punktów obrotu podczas zginania lub noszenia systemu Laevo.
- Nie pozwól innym osobom zbliżyć palców do urządzenia Laevo podczas jego używania (z wyjątkiem konfiguracji).
- System Laevo należy trzymać z dala od dzieci i zwierząt.
- Systemu Laevo nie wolno zakładać bezpośrednio na skórę.
- Systemu Laevo nie wolno używać, gdy nagły ruch ręki lub głowy mógłby spowodować obrażenia użytkownika lub innej osoby.
- Uważaj, aby przypadkowo nie nacisnąć przycisków, na przykład podczas uderzenia.
- Nie naciskaj przycisków na systemie Laevo podczas użytkowania.
- Nie używaj przestarzałych lub przeciążonych konstrukcji na tułów. Ogólnie rzecz biorąc, systemu Laevo nie należy używać, jeśli konstrukcja na tułów ma więcej niż pięć lat lub była używana przez 250 000 cykli.
- Załóż odpowiednią odzież. Nie zakładaj odzieży ani akcesoriów, które mają luźne końce, jak naszyjnik lub szalik. Nie trzymaj twardych przedmiotów w ubraniu ani w kieszeniach pod systemem Laevo. Jeśli coś utknie w systemie Laevo, poruszaj się powoli, aby to uwolnić i usunąć. Jeśli masz długie włosy, zwiąż je w kucyk lub kok.
- Nie wprowadzaj żadnych zmian w częściach systemu Laevo.
- Unikaj sytuacji, w których jakiegokolwiek (agresywne) osoby mogłyby chwycić uprząż Laevo.

### Przygotowanie

Zanim użyjesz systemu Laevo, upewnij się, że Twoje zamówienie jest kompletne oraz że otrzymałeś części w prawidłowym rozmiarze. Dołączone mogą być dodatkowe części. Niniejsza instrukcja przedstawia części, które powinieneś otrzymać jako minimum.

Tabela: Rozmiary części

XS	Extra small		Fioletowy
S	Small		Żółty
M	Medium		Pomarańczowy
L	Large		Niebieski
XL	Extra large		Zielony
XXL	Bardzo bardzo duży		brązowy

Konstrukcję na tułów należy zarejestrować na stronie [www.laevo-exoskeletons.com/register-v2](http://www.laevo-exoskeletons.com/register-v2), aby uzyskać szczegółowe porady dotyczące jej wymiany.



### Montaż (patrz QG-2 do QG-6)

Dołącz wszystkie części, jak pokazano. Po wymianie lub regulacji części przed użyciem systemu Laevo upewnij się, że są one prawidłowo połączone.

### Dopasowywanie (patrz QG-7 do QG-14)

Przeprowadź proces dopasowania systemu Laevo, jak pokazano na rysunkach.

### Pierwsze użycie (QG-15 i QG-16)

Przed użyciem systemu Laevo schowaj nadmiar pasów w elastycznych pętlach.

### Kontrola (QG-A do QG-D)

Przeprowadź pokazane kontrole, aby sprawdzić, czy system Laevo został prawidłowo dopasowany.

### Używanie przycisku WŁ/WYŁ (QG-I)

Stań prosto i obróć lewy i prawy przycisk w górę, aby wyłączyć podparcie, lub przekreśl je w dół, aby włączyć podparcie.

### Codzienna eksploatacja (QG-II)

System Laevo V2.6 jest przeznaczony do użytku w pomieszczeniach. Po użyciu systemu Laevo wyczyść go i wysusz. Przechowuj system Laevo w suchym miejscu.

### Używanie Laevo (QG-III)

Nauczenie się wygodnego i efektywnego korzystania z systemu Laevo wymaga czasu. Nie używaj systemu Laevo, jeśli powoduje to dyskomfort lub ból. Gdy ból ustąpi, zacznij ponownie używać systemu Laevo, stopniowo zwiększając czas trwania i częstotliwość noszenia.

### Konserwacja (QG-IV)

Rozwiń system Laevo V2.6 na stojaku lub wieszaku, gdy nie jest używany. Regularnie sprawdzaj, czy nie ma uszkodzeń. Wyściółkę i elementy tekstylne można wyprać. Postępuj zgodnie z instrukcjami na etykiecie lub w instrukcji obsługi.

## Informacje prawne

### Odpowiedzialność

Firma Laevo B.V. nie ponosi odpowiedzialności za: [a] Uszkodzenia ciała lub mienia, gdy użytkownik lub osoba trzecia nie zastosuje się do zaleceń i ostrzeżeń zawartych w niniejszej instrukcji; [b] Uszkodzenia spowodowane zmianami w oryginalnym produkcie; [c] Zużycie i uszkodzenia spowodowane nieprawidłowym użytkowaniem produktu przez użytkownika; [d] Uszkodzenia spowodowane użyciem nieoryginalnych części zamiennych.

### Gwarancja

Produkt jest objęty Biznesową gwarancją Laevo. Można ją znaleźć na stronie [www.laevo-exoskeletons.com/legal](http://www.laevo-exoskeletons.com/legal). Aby otrzymać wersję drukowaną, skontaktuj się z firmą Laevo lub dostawcą.

### CE

Ten produkt spełnia wymagania Rozporządzenia Parlamentu Europejskiego i Rady (UE) 2016/425 w sprawie środków ochrony indywidualnej. Pełną deklarację zgodności i dane kontaktowe można znaleźć na stronie [www.laevo-exoskeletons.com/legal](http://www.laevo-exoskeletons.com/legal).

## Dane techniczne & Tabele rozmiarów

Sprawdź na stronie [www.laevo-exoskeletons.com/support](http://www.laevo-exoskeletons.com/support)



PL



# Rövid útmutató

## Laevo V2.6

### Egyéni védőeszköznek minősülő gerinctámasz munkásoknak

Ez a Rövid útmutató a teljes Használati útmutató összefoglalása. A teljes használati útmutatót, benne a részletes beigazítási eljárással, a [www.laevo-exoskeletons.com/support](http://www.laevo-exoskeletons.com/support) címen találja



### Bemutakozás

A jelen útmutató ismerteti a felszerelés helyes használatát. Csak bizonyos használati eseteket ír le. További információ és frissítések a [www.laevo-exoskeletons.com](http://www.laevo-exoskeletons.com) oldalon található.

Minden figyelmeztetést és utasítást kötelező betartani.

Ha nem biztos abban, hogy megértette az utasításokat, akkor vegye fel a kapcsolatot a Laevo-val.

Használat előtt figyelmesen olvassa el.

Tartsa be a biztonsági utasításokat.

Ha nem egyedül használja a terméket, akkor gondoskodjon arról, hogy minden használó tudja, hogyan kell helyesen és biztonságosan használni a terméket.

### A dobozban található alkatrészek (lásd QC-1)

- |                                |                                   |
|--------------------------------|-----------------------------------|
| 1. Felfüggesztő elemek         | 5. Mellpárna                      |
| 2. Csípőkeret alja             | 6. Törzsszerkezetek (bal és jobb) |
| 3. Lábpárnacsavarok            | 7. Lábpárnák (bal és jobb)        |
| 4. Kulcs a lábpárnacsavarokhoz |                                   |

### Terméktájékoztató

A termék rendeltetészerűen egyéni védőeszközként (PPE) a háttizmok és a csontok ismétlődő mozgások által például előrehajoláskor, a testhelyzet tartásakor, majd kiegyenesedéskor, guggoláskor vagy teher emelésekor okozott sérülésekkel szembeni védelmére szolgál.

Ne fusson, másszon, dolgozz magasban. Ne használja a Laevo eszközt a törvényben vagy a vállalati irányelvekben megengedettnél nehezebb terhek emelésére.

### Általános biztonsági utasítások

#### ▲ FIGYELMEZTETÉS!

Potenciálisan súlyos sérülést jelez.

- Mesterséges lélegeztetés előtt tegye szabaddá a mellkast: Húzza szét a mellpárna két részét. Nyissa ki az első szíjón lévő csatot. Húzza szét két felet.
- Ne használja a Laevo eszközt, ha fájdalmat tapasztal a használata során.
- Ne használja a Laevo eszközt, ha az alkatrészek sérültek vagy meghajoltak.
- Ne nyúljon ujjával a hajlatok közé, amikor lehajol, vagy a Laevo eszközt viseli.

- Ne engedje másoknak hogy ujjal a használatban lévő Laevo eszköz közelébe nyúljanak (a beállítás kivételével).
- Tartsa távol a Laevo eszközt gyermekektől és kislátóktól.
- Ne használja a Laevo eszközt közvetlenül a bőrön.
- Ne használja a Laevo eszközt, ha hirtelen kéz- vagy fejmozdulat sérülést okozhat Önnek vagy másnak.
- Vigyázzon, nehogy véletlenül megnyomjon gombokat, például nekik ütközve.
- Ne nyomja meg a használatban lévő Laevo eszköz gombjait.
- Ne használjon elavult vagy túlterhelt törzsszerkezeteket. A Laevo eszköz általában nem használható azután, hogy a törzsszerkezet kora meghaladja a három évet, vagy a használati ciklusok száma a 250 000-et.
- Viseljen megfelelő ruházatot. Ne viseljen laza vagy lelógó ruhadarabokat, például nyakláncot vagy sálát. Ne tartson kemény tárgyakat a ruhájában vagy zsebeiben a Laevo eszköz alatt. Ha valami beakad a Laevo eszközbe, akkor lassú mozdulatokkal lazítsa meg, és távolítsa el. Ha hosszú hajat visel, akkor kösse copfba vagy kontyba.
- Ne változtasson semmit a Laevo eszköz alkatrészein.
- Kerülje az olyan helyzeteket, amikor (agresszív) emberek megragadhatják a Laevo-t.

### Előkészítés

A Laevo eszköz használata előtt bizonyosodjon meg megrendelése hiánytalanságáról, és hogy a megfelelő méretű alkatrészeket kapta. Lehet, hogy további alkatrészekre is szüksége lesz. Ez a kézikönyv bemutatja azokat az alkatrészeket, amelyeket legalább meg kellett kapnia.

Táblázat: Alkatrészek méretezése

XS	Extra small		lila
S	Small		sárga
M	Medium		narancssárga
L	Large		kék
XL	Extra large		zöld
XXL	Extra extra nagy		barna

Regisztrálja a törzsszerkezeteket a [www.laevo-exoskeletons.com/register-v2](http://www.laevo-exoskeletons.com/register-v2) címen, hogy konkrét tanácsot kapjon a törzsszerkezetek cseréjének időpontjára vonatkozóan.



## Beüzemelés (lásd QG-2 – QG-6)

Rögzítsen minden alkatrészt a képen látható módon. Az alkatrészek cseréje vagy beállítás után ügyeljen arra, hogy minden alkatrészt megfelelően csatlakoztasson a Laevo eszköz használata előtt.

## Felhelyezés (lásd QG-7 – QG-14 kép)

Végezze el a Laevo eszköz beigazítását a rajzokon jelzett módon.

## Első használat (QG-15 és QG-16)

A Laevo eszköz használata előtt tűrje be az öv lelógó végét az elasztikus hurkomba.

## Ellenőrzések (QG-A – QG-D)

Az alábbi ellenőrzések végrehajtásával értékelje a Laevo eszköz megfelelő felhelyezését.

## Nyomja meg a (Be/Ki) gombot (QG-I)

Álljon egyenesen, és forgassa el a bal és a jobb gombot felfelé a támogatás bekapcsolásához vagy nyomja lefelé őket a támogatás kikapcsolásához.

## Mindennapi használat (QG-II)

A Laevo V2.6 beltéri használatra készült. Használat után tisztítsa meg és szárítsa meg a Laevo eszközt. Tartsa a Laevo eszközt száraz helyen.

## A Laevo eszköz használata (QG-III)

A Laevo eszköz kényelmes és hatékony használatának elsajátítása időbe telik. Ne használja a Laevo eszközt, ha az kényelmetlen vagy fájdalmas. Amikor elmúlt a fájdalom, kezdje újra használni a Laevo eszközt, és fokozatosan növelje az időtartamot és a gyakoriságot.

## Karbantartás [QG-IV kép]

Használaton kívül akassza a Laevo V2.6 eszközt állványra vagy akasztóra. Rendszeresen ellenőrizze, hogy nincsenek-e sérülések. A párnák és a textil részek moshatók. Kövesse a címkén vagy a használati útmutatóban található utasításokat.

## Jogi információk

### Felelősség

A Laevo B.V. nem vonható felelősségre: [a] személyi sérülésekért vagy anyagi károkért, amennyiben a termék használója nem tartja be a jelen kézikönyv ajánlásait és figyelmeztetéseit, [b] az eredeti terméken történt változtatások miatt bekövetkező károkért, [c] a termék helytelen használata miatti kopásért és károkért, [d] nem eredeti pótalkatrészek használata esetén keletkező károkért.

### Garancia

A termékre a Laevo garanciája érvényes. A [www.laevo-exoskeletons.com/legal](http://www.laevo-exoskeletons.com/legal) oldalon elérhető. Nyomtatott változatért forduljon a Laevo-hoz vagy a szállítóhoz.

### CE

A termék teljesíti az egyéni védőeszközökről szóló (EU) 2016/425 rendelet követelményeit. A teljes Megfelelőségi nyilatkozat elérhető a [www.laevo-exoskeletons.com/legal](http://www.laevo-exoskeletons.com/legal) oldalon.

## Műszaki adatok & Mérettáblázatok

Tekintse meg az interneten a [www.laevo-exoskeletons.com/support](http://www.laevo-exoskeletons.com/support) oldalt



HU

## Laevo V2.6

### Индивидуальный защитный фиксатор спины для рабочих

Настоящее краткое руководство является кратким изложением полного руководства пользователя. Полное руководство пользователя, включая подробную процедуру подгонки, см. на сайте [www.laevo-exoskeletons.com/support](http://www.laevo-exoskeletons.com/support)



#### Введение

В этих инструкциях объясняется, как правильно использовать оборудование. Описаны только некоторые способы использования. Дополнительную информацию и обновления см. на сайте [www.laevo-exoskeletons.com](http://www.laevo-exoskeletons.com).

Необходимо соблюдать все предупреждения и инструкции. Если Вы не уверены, что понимаете инструкции, свяжитесь с компанией Laevo. Внимательно прочитайте инструкции перед использованием.

Соблюдайте инструкции по технике безопасности. Если Вы не единственный пользователь, убедитесь, что все пользователи знают, как правильно и безопасно использовать изделие.

#### Компоненты в коробке (см. QG-1)

- |                                    |  |
|------------------------------------|--|
| 1. Лямки                           | 6. Конструкции для туловища (левая + правая) |
| 2. Основание конструкции для бёдер | 7. Щитки для ног (левый + правый)            |
| 3. Болты шитка для ног             |  |
| 4. Шпонка болтов шитка для ног     |  |
| 5. Накладка для грудной клетки     |  |

#### Информация об изделии

Изделие предназначено для использования в качестве средства индивидуальной защиты (СИЗ) для предотвращения травм мышц и костей спины, вызванных повторяющимися движениями, например, когда Вы наклоняетесь вперёд, удерживаете эту позу и возвращаетесь в вертикальное положение, приседаете на корточки или поднимаете грузы. Бег, восхождение и работа на высоте запрещены. Запрещается использовать изделие Laevo для подъёма более тяжёлых грузов, чем разрешено законом или производственными инструкциями.

#### Общие правила техники безопасности

##### ▲ ПРЕДУПРЕЖДЕНИЕ!

Обозначает возможность получения серьёзной травмы.

- Перед выполнением сердечно-лёгочной реанимации обнажите грудную клетку. Откройте две половины нагрудника. Расстегните пряжку ремня спереди. Раздвиньте половинки в стороны.
- Не используйте изделие Laevo, если во время использования чувствуете боль.
- Не используйте изделие Laevo, если его компоненты повреждены или погнуты.
- Запрещается подносить пальцы к шарнирным узлам при наклонах или передвижении с изделием Laevo.
- Не позволяйте другим людям подносить пальцы к изделию Laevo во время его использования (за исключением периода настройки).
- Храните изделие Laevo в недоступном для детей и домашних животных месте.
- Запрещается надевать изделие Laevo на незащищённую кожу.
- Запрещается использовать изделие Laevo, если внезапное перемещение руки или головы может причинить травму вам или другому лицу.
- Будьте осторожны: не нажмите случайно кнопки, например, при столкновении с препятствием.
- Запрещается нажимать кнопки на изделии Laevo во время использования.
- Запрещается использовать конструкции для туловища, если они находятся в условиях чрезмерной нагрузки или если закончился срок их службы. Как правило, изделие Laevo не следует использовать после истечения трёхлетнего срока службы конструкций для туловища или после выполнения ими 250 000 рабочих циклов.
- Надевайте соответствующую одежду. Запрещается надевать одежду или аксессуары со свободно свисающими концами, например, ожерелья или шарфы. Не кладите твёрдые предметы в одежду или карманы, находящиеся под изделием Laevo. В случае попадания какого-либо предмета в изделие Laevo медленно высвободите и уберите его. Если у вас длинные волосы, соберите их в хвост или в пучок.
- Не вносите изменения в компоненты изделия Laevo.
- Избегайте ситуаций, в которых (агрессивные) люди могут оттянуть устройство Laevo.



## Подготовка

Прежде чем использовать изделие Laevo, убедитесь в полноте комплектации Вашего заказа и в наличии в нём компонентов необходимого размера. В комплект могут входить дополнительные компоненты. В настоящем руководстве указана минимальная комплектация, которую Вы должны получить.

Таблица. Обозначение размеров компонентов

XS	Extra small		пурпурный
S	Small		желтый
M	Medium		оранжевый
L	Large		синий
XL	Extra large		зеленый
XXL	XXL		коричневый

Зарегистрируйте конструкции для туловища на сайте [www.laevo-exoskeletons.com/register-v2](http://www.laevo-exoskeletons.com/register-v2) для получения особых указаний о сроке замены конструкций для туловища.



## Установка (см. с QG-2 по QG-6)

Закрепите все компоненты, как показано на рисунке. После замены или регулировки компонентов убедитесь в том, что компоненты правильно соединены, прежде чем использовать изделие Laevo.

## Подгонка (см. рис. с QG-7 по QG-14)

Выполните процесс подгонки изделия Laevo, как показано на рисунках.

## Первое использование (QG-15 и QG-16)

Прежде чем использовать изделие Laevo, уберите излишки длины ремней в эластичные петли.

## Проверки (с QG-A по QG-D)

Выполните показанные проверки, чтобы убедиться в том, что изделие Laevo правильно подогнано.

## Использование кнопки On/Off (QG-I)

Станьте прямо и поверните кнопки слева и справа вверх, чтобы выключить опору, или нажмите их вниз, чтобы выключить опору.

## Ежедневное использование (QG-II)

Изделие Laevo V2.6 предназначено для использования в помещении.

После использования изделия Laevo очистите и высушите его.

Храните изделие Laevo в сухом месте.

## Использование изделия Laevo (QG-III)

Вам потребуется некоторое время, чтобы научиться пользоваться изделием Laevo удобно и эффективно. Запрещается использовать изделие Laevo, если при его использовании возникает дискомфорт или боль. Когда боль уйдёт, возобновите использование изделия Laevo и постепенно увеличивайте продолжительность и частоту использования.

## Техническое обслуживание (QG-IV)

Вешайте изделие Laevo V2.6 на стойку или вешалку, когда не используете его.

Регулярно проверяйте изделие на наличие повреждений.

Подкладочные и тканевые компоненты можно стирать.

Руководствуйтесь инструкциями на этикетке или в руководстве пользователя.

## Правовая информация

### Материальная ответственность

Компания Laevo B.V. не несёт ответственности за: [a] телесные повреждения или материальный ущерб в результате несоблюдения пользователем или третьей стороной рекомендаций и предупреждений, содержащихся в этом руководстве, [б] повреждения, вызванные изменениями, которые внесены в заводское исполнение изделия, [в] износ и повреждения при неправильном использовании изделия пользователем, [г] повреждения, возникшие в результате использования запасных частей стороннего производства.

### Гарантия

На изделие распространяется гарантия компании Laevo. Гарантийные обязательства см. на сайте [www.laevo-exoskeletons.com/legal](http://www.laevo-exoskeletons.com/legal). Для получения печатной версии свяжитесь с компанией Laevo или со своим поставщиком.

### CE

Это изделие соответствует требованиям Европейского регламента (ЕС) 2016/425 по средствам индивидуальной защиты.

Полную декларацию о соответствии и контактную информацию см. на сайте [www.laevo-exoskeletons.com/legal](http://www.laevo-exoskeletons.com/legal).

## Технические характеристики & Таблицы с размерами

См. на сайте [www.laevo-exoskeletons.com/support](http://www.laevo-exoskeletons.com/support).



RU



# Hızlı Kılavuz

## Laevo V2.6

### Çalışanlar için kişisel koruyucu sırt desteği

Bu Hızlı Kılavuz, Kullanıcı Kılavuzunun tamamının bir özetidir. Ayrıntılı montaj prosedürü de dahil olmak üzere kullanım kılavuzunun tamamı için, bkz. [www.laevo-exoskeletons.com/support](http://www.laevo-exoskeletons.com/support)



#### Giriş

Bu talimatlar, donanımınızı nasıl doğru şekilde kullanacağını açıklamaktadır. Sadece belirli kullanım şekilleri açıklanmıştır. Ek bilgi ve güncellemeleri [www.laevo-exoskeletons.com](http://www.laevo-exoskeletons.com) adresinde bulabilirsiniz. Tüm uyarılara ve talimatlara uymanız gerekmektedir. Talimatları tam olarak anlayıp anlamadığınızdan emin değilseniz Laevo ile iletişime geçin. Kullanmadan önce dikkatlice okuyun. Güvenlik talimatlarına uyun. Donanımı başkalarıyla birlikte kullanacaksanız, tüm kullanıcıların ürünü nasıl doğru ve güvenli şekilde kullanacaklarını bildiklerinden emin olun.

#### Kutudaki parçalar (see QG-1)

1. Askılar
2. Kalça Çerçevesi Tabanı
3. Bacak Pedİ Cıvataları
4. Bacak Pedİ Cıvata Anahtarİ
5. Göğüs Pedİ
6. Gövde İskeletleri (Sol+Sağ)
7. Bacak Pedleri (Sol+Sağ)

#### Ürün bilgisi

Bu ürün, örneğin öne doğru eğilip bu pozisyonda durduğunuzda ve tekrar dik pozisyona geldiğinizde, çömelip kalktığınızda olduğu gibi sırttaki kasların ve kemiklerin tekrarlanan hareketler nedeniyle incinmesini önlemek için kişisel koruyucu donanım (KKD) olarak kullanılmak üzere tasarlanmıştır. Koşmayın, tırmanmayın, yüksekte çalışmayın. Laevo'yu kanunlar veya şirket kuralları tarafından izin verilen daha ağır yükleri kaldırmak için kullanmayın.

#### Genel güvenlik talimatları

##### ▲ UYARI!

- Olası ağır yaralanmayı belirtir.
- CPR öncesi göğüs bölgesini açın: Göğüs pedinin iki yarısını çekerek ayırın. Ön kemer tokasını açın. İki yarıyı dışarı doğru itin.
  - Kullanım sırasında ağrı hissederseniz Laevo'yu kullanmayın.
  - Parçalar hasar gördüğünde veya büküldüğünde Laevo'yu kullanmayın.
  - Laevo'yu bükürken veya taşırken parmaklarınızı pivot noktalarının yakınına koymayın.

- Kullanım sırasında diğer kişilerin (kurulum dışında) parmaklarını Laevo'ya yaklaştırmasına izin vermeyin.
- Laevo'yu çocuklardan ve evcil hayvanlardan uzak tutun.
- Laevo'yu doğrudan cildinize temas edecek şekilde kullanmayın.
- Ani bir el veya baş hareketinin sizin veya başkalarının yaralanmasına yol açabileceği durumlarda Laevo'yu kullanmayın.
- Örneğin çarpışarak düğmelere kazara basmamak için dikkatli olun.
- Laevo'yu kullanırken üzerindeki düğmelere basmayın.
- Tarihi geçmiş veya aşırı yüklenmiş gövde iskeletlerini kullanmayın. Genel olarak Laevo, gövde iskeletleri üç yıldan eskirse veya 250.000 döngüyü doldurduktan sonra kullanılmamalıdır.
- Uygun kıyafetler giyin. Örneğin üzerinize bol gelen kıyafetler giymeyin veya kolye veya atkı gibi aksesuarlar takmayın. Kıyafetinizde Laevo'nun altında kalan kısımlara veya ceplerinize sert nesnelere koymayın. Laevo'ya bir şey sıkışırsa serbest bırakmak için yavaşça hareket edip çıkarın. Saçlarınız uzunsu saçlarınızı at kururuğu veya topuz yaparak toplayın.
- Laevo'nun parçaları üzerinde değişiklik yapmayın.
- İnsanların Laevo'yu yakalayabileceği durumlardan kaçının.

#### Hazırlık

Laevo'yu kullanmadan önce siparişinizin eksiksiz olduğundan ve aldığınız parçaların ebadının doğru olduğundan emin olun. Ek parçalar bulunabilir. Bu kılavuz asgari olarak almanız gereken parçaları göstermektedir.

Tablo: Sınıflandırma parçaları

XS	Extra small		mor
S	Small		sarı
M	Medium		turuncu
L	Large		mavi
XL	Extra large		yeşil
XXL	Extra Extra Large		kahverengi

Gövde iskeletlerinin değiştirilmesi gereken zamanla ilgili özel tavsiye için gövde iskeletlerini [www.laevo-exoskeletons.com/register-v2](http://www.laevo-exoskeletons.com/register-v2) adresinden kaydedin.



## Kurulum (see QG-2 to QG-6)

Tüm parçaları gösterildiği gibi takın. Parçaları değiştirdikten veya ayarladıktan sonra Laevo'yu kullanmadan önce parçaların doğru şekilde bağlandığından emin olun.

## Bağlantı (see image QG-7 to QG-14)

Laevo'nun bağlantı işlemini çizimlerde gösterildiği şekilde yapın.

## İlk kullanım (QG-15 and QG-16)

Laevo'nun kullanmadan önce kemerlerin uzun gelen kısımlarını lastik halkalara toplayın.

## Kontroller (QG-A to QG-D)

Laevo'nun doğru takılıp takılmadığını değerlendirmek için gösterilen kontrolleri gerçekleştirin.

## Açma/Kapama düğmesinin kullanımı (QG-I)

Dik durun ve desteği kapamak için sol ve sağ düğmeleri yukarı döndürün veya desteği kapatmak için aşağı itin.

## Günlük kullanım (QG-II)

Laevo V2.6 iç mekanda kullanım içindir. Laevo'yu kullandıktan sonra temizleyip kurulaşın. Laevo'yu kuru bir yerde saklayın.

## Laevo'nun Kullanımı (QG-III)

Laevo'yu nasıl rahat ve etkili şekilde kullanacağınızı öğrenmek zaman alır. Kendinizi rahatsız hissediyorsanız veya ağrı duyuyorsanız Laevo'yu kullanmayın. Ağrı geçtiğinde Laevo'yu tekrar kullanmaya başlayın ve kullanım süresini ve sıklığını kademeli olarak artırın.

## Bakım (QG-IV)

Laevo V2.6'yı kullanmadığınız zamanlarda bir rafa veya askıya asın. Hasar görüp görmediğini düzenli olarak kontrol edin. Dolgu malzemelerini ve kumaş kısımları yıkayabilirsiniz. Etiket üzerinde veya Kullanım Kılavuzu'nda bulunan talimatlara uyun.

## Yasal bilgi

### Yükümlülük

Laevo B.V. aşağıdaki durumlarda sorumlu tutulamaz: [a] Bir kullanıcı veya üçüncü taraf bu kılavuzda yer alan önerilere ve uyarılara uymadığı zaman meydana gelebilecek fiziksel yaralanmalar veya maddi hasar, [b] orijinal ürün üzerinde değişiklik yapıldığında meydana gelebilecek hasarlar, [c] kullanıcı ürünü doğru şekilde kullanmadığında meydana gelebilecek aşınma ve hasarlar, [d] orijinal olmayan yedek parçalar kullanıldığında meydana gelebilecek hasarlar.

### Garanti

Ürün, Laevo Garantisi kapsamı altındadır. [www.laevo-exoskeletons.com/legal](http://www.laevo-exoskeletons.com/legal) adresinden garanti bilgilerine ulaşabilirsiniz. Basılı bir kopyasını almak için Laevo veya tedarikçiniz ile iletişime geçin.

### CE

Bu ürün, kişisel koruyucu donanım hakkında 2016/425 sayılı Avrupa Yönetmeliği (AB) gerekliliklerine uygundur. Uygunluk Beyanı'nın tam hâli ve iletişim bilgileri için [www.laevo-exoskeletons.com/legal](http://www.laevo-exoskeletons.com/legal) adresine bakın.

## Teknik özellikler & Ebat tabloları

[www.laevo-exoskeletons.com/support](http://www.laevo-exoskeletons.com/support) adresine göz atın.



## Laevo V2.6

## Ατομική προστασία στήριξης πλάτης για εργαζομένους

Ο γρήγορος οδηγός χρήσης είναι μια περιληψη του εγχειριδίου χρήσης. Για το πλήρες εγχειρίδιο χρήσης, μαζί με τη λεπτομερή διαδικασία τοποθέτησης, ανατρέξτε στο [www.laevo-exoskeletons.com/support](http://www.laevo-exoskeletons.com/support)



## Εισαγωγή

Αυτές οι οδηγίες εξηγούν τη σωστή χρήση του εξοπλισμού. Περιγράφονται μόνο συγκεκριμένες χρήσεις. Περισσότερες πληροφορίες και online ενημερώσεις στο [www.laevo-exoskeletons.com](http://www.laevo-exoskeletons.com).

Πρέπει να τηρείτε όλες τις προϋποθέσεις και τις οδηγίες. Επικοινωνήστε με την Laevo αν δεν είστε σίγουροι ότι κατανοείτε τις οδηγίες.

Διαβάστε με προσοχή πριν από τη χρήση.

Τηρείστε τις οδηγίες ασφάλειας.

Αν δεν είστε ο μόνος χρήστης, βεβαιωθείτε ότι όλοι οι χρήστες ξέρουν πώς να χρησιμοποιούν το προϊόν σωστά και με ασφάλεια.

## Κομμάτια στο κουτί (βλ. QG-1)

- |                                    |  |
|------------------------------------|--|
| 1. Τιράντες                        | 5. Επίθεμα θώρακα                        |
| 2. Βάση ισχίου                     | 6. Διαρθρώσεις κορμού (αριστερά + δεξιά) |
| 3. Κοχλίες περικνημίδας            | 7. Περικνημίδες (αριστερά + δεξιά)       |
| 4. Κλειδί για κοχλίες περικνημίδας |  |

## Πληροφορίες προϊόντος

Το προϊόν αυτό προορίζεται για χρήση ως εξοπλισμός ατομικής προστασίας (ΜΑΠ) για αποφυγή τυχόν τραυματισμού των μυών της πλάτης και των οστών που προκαλείται από επαναλαμβανόμενες κινήσεις, για παράδειγμα, όταν λυγίζετε προς τα εμπρός, κρατάτε αυτήν τη στάση σώματος και επιστρέφετε σε όρθια θέση, κάνετε βαθύ κάθισμα, ή σηκώνεστε.

Μην τρέχετε, σκαφαλώνετε, εργάζεστε σε ύψος. Μην χρησιμοποιείτε το Laevo για να σηκώνετε μεγαλύτερο βάρος από αυτό που επιτρέπει ο νόμος ή οι οδηγίες της εταιρείας.

## Γενικές οδηγίες ασφάλειας

## ▲ ΠΡΟΕΙΔΟΠΟΙΗΣΗ!

Αναγνωρίζε πιθανούς σημαντικούς τραυματισμούς.

- Ανοίξτε τον θώρακα για ΚΑΡΠΑ: Διαχωρίστε τα δύο μισά του επιθέματος θώρακα. Αποσυνδέστε την πόρπη της μπροστινής ζώνης. Απομακρύνετε προς τα έξω τα δύο μισά.
- Μην χρησιμοποιείτε το Laevo εάν αισθανθείτε πόνο κατά τη χρήση.
- Μην χρησιμοποιείτε το Laevo όταν τα μέρη του είναι κατεστραμμένα ή λυγισμένα.
- Μην τοποθετείτε τα δάχτυλά σας κοντά στα σημεία περιστροφής ενώ λυγίζετε ή μεταφέρετε το Laevo.
- Μην επιτρέπετε σε άλλους να τοποθετήσουν τα δάχτυλά τους κοντά στο Laevo ενόσω χρησιμοποιείται (εκτός κατά τη διάρκεια της ρύθμισης).

- Κρατήστε το Laevo μακριά από παιδιά και κατοικίδια.
- Μην χρησιμοποιείτε το Laevo απευθείας πάνω στην επιδερμίδα.
- Μην χρησιμοποιείτε το Laevo όταν μια απότομη κίνηση του χεριού ή της κεφαλής μπορεί να τραυματίσει εσάς ή κάποιον τρίτο.
- Προσέξτε να μην πατήσετε τυχαία κουμπιά, για παράδειγμα, με κάποιο χτύπημα.
- Μην πατάτε τα κουμπιά στο Laevo ενόσω χρησιμοποιείται.
- Μην χρησιμοποιείτε παλιές ή υπερφορτωμένες διαρθρώσεις κορμού. Γενικά, το Laevo δεν πρέπει να χρησιμοποιηθεί αν οι διαρθρώσεις είναι πάνω από τριών ετών ή έχουν χρησιμοποιηθεί για 250.000 κύκλους.
- Φοράτε κατάλληλο ρουχισμό. Μην φοράτε ρούχα ή αξεσουάρ που έχουν ελεύθερες άκρες, για παράδειγμα κολιέ ή μαντήλια. Μην φυλάσσετε σκληρά αντικείμενα στα ρούχα ή τις τσέπες σας κάτω από το Laevo. Αν εγκλωβιστεί κάτι μέσα στο Laevo, κινηθείτε αργά για να το ελευθερώσετε και να το απομακρύνετε. Αν έχετε μακριά μαλλιά, κάντε μια αλοουσουρά ή κότσο.
- Μην πραγματοποιείτε αλλαγές στα κομμάτια του Laevo.
- Αποφύγετε καταστάσεις όπου (επιθετικοί) άνθρωποι μπορεί να αρπάξουν το Laevo.

## Προετοιμασία

Πριν από τη χρήση του Laevo, βεβαιωθείτε ότι η παραγγελία σας είναι πλήρης και ότι έχετε λάβει τα μέρη με το σωστό μέγεθος. Ενδέχεται να περιλαμβάνονται επιπλέον κομμάτια. Το εγχειρίδιο αυτό παρουσιάζει τα απολύτως απαραίτητα κομμάτια που πρέπει να λάβετε.

Πίνακας: Μέγεθος

XS	Πολύ μικρό		μωβ
S	Μικρό		κίτρινο
M	Μεσαίο		πορτοκαλί
L	Μεγάλο		μπλε
XL	Πολύ μεγάλο		πράσινο
XXL	Extra Extra Large		καφέ

Καταχωρήστε τις διαρθρώσεις του κορμού στο [www.laevo-exoskeletons.com/register-v2](http://www.laevo-exoskeletons.com/register-v2) για ειδικές συμβουλές σχετικά με την αντικατάσταση των διαρθρώσεων του κορμού.



## Εγκατάσταση (βλ. QG-2 έως QG-6)

Προσαρμόστε όλα τα κομμάτια όπως στην εικόνα. Μετά την αντικατάσταση ή τη ρύθμιση των κομματιών, βεβαιωθείτε ότι τα κομμάτια είναι σωστά συνδεδεμένα πριν από τη χρήση του Laevo.

## Τοποθέτηση (βλέπε εικόνα QG-7 έως QG-14)

Η διαδικασία τοποθέτησης του Laevo πρέπει να γίνει σύμφωνα με τις εικόνες.

## Πρώτη χρήση (QG-15 και QG-16)

Προτού χρησιμοποιήσετε το Laevo, απομακρύνετε το τμήμα των ζωνών που περισεύει στις ελαστικές θηλιές.

## Έλεγχοι (QG-A έως QG-D)

Πραγματοποιήστε τους παρακάτω ελέγχους για να αξιολογήσετε αν το Laevo έχει τοποθετηθεί σωστά.

## Χρήση του κουμπιού ενεργοποίησης/ απενεργοποίησης (QG-I)

Σταθείτε ευθεία και περιστρέψτε το αριστερό και το δεξί κουμπί προς τα πάνω για να απενεργοποιήσετε την υποστήριξη ή σπρώξτε τα προς τα κάτω για να απενεργοποιήσετε την υποστήριξη.

## Καθημερινή χρήση (QG-II)

Το Laevo V2.6 προορίζεται αποκλειστικά για εσωτερικό χώρο.

Μετά τη χρήση του Laevo, καθαρίστε το και στεγνώστε το.

Φυλάξτε το Laevo σ' ένα στεγνό μέρος.

## Χρησιμοποιώντας το Laevo (QG-III)

Χρειάζεται χρόνο για να μάθετε να χρησιμοποιείτε το Laevo με άνεση και αποτελεσματικά. Μην χρησιμοποιείτε το Laevo εάν προκαλεί ενόχληση ή πόνο. Μόλις ο πόνος φύγει, αρχίστε να χρησιμοποιείτε ξανά το Laevo και αυξήστε βαθμιαία τη διάρκεια και τη συχνότητα.

## Συντήρηση (QG-IV)

Κρεμάστε το Laevo V2.6 σε ράφι ή κρεμάστρα όταν δεν το χρησιμοποιείτε.

Ελέγξτε τακτικά για βλάβη.

Μπορείτε να πλύνετε το γέμισμα και τα υφασμάτινα μέρη.

Ακολουθήστε τις οδηγίες της ετικέτας ή του εγχειριδίου χρήστη.

## Νομικές πληροφορίες

### Νομική ευθύνη

Η Laevo B.V. δεν φέρει ευθύνη για: [α] Προσωπικό τραυματισμό ή ζημιά στην ιδιοκτησία όταν ο χρήστης ή ένα τρίτο μέρος δεν ακολουθεί τις συστάσεις και τις προειδοποιήσεις του εγχειριδίου, [β] βλάβη όταν πραγματοποιούνται αλλαγές στο αρχικό προϊόν, [γ] φθορά και βλάβη όταν ο χρήστης δεν έχει χρησιμοποιήσει σωστά το προϊόν, [δ] βλάβη όταν δεν χρησιμοποιούνται γνήσια ανταλλακτικά κομμάτια.

### Εγγύηση

Το προϊόν καλύπτεται από την Laevo Business Warranty. Μπορείτε να το βρείτε στο [www.laevo-exoskeletons.com/legal](http://www.laevo-exoskeletons.com/legal). Επικοινωνήστε με την Laevo ή τον προμηθευτή σας για μια εκτυπωμένη έκδοση.

### CE

Το προϊόν αυτό πληροί τις προϋποθέσεις του Ευρωπαϊκού Κανονισμού (ΕΥ) 2016/425 σχετικά με τον εξοπλισμό ατομικής προστασίας.

Για την πλήρη Δήλωση Συμμόρφωσης και τα στοιχεία επικοινωνίας δείτε στο [www.laevo-exoskeletons.com/legal](http://www.laevo-exoskeletons.com/legal).

## Προδιαγραφές και πίνακες μεγεθών

Δείτε online στο [www.laevo-exoskeletons.com/support](http://www.laevo-exoskeletons.com/support)





**Laevo BV.**

Patrijsweg 30  
2289 EX, Rijswijk,  
The Netherlands

[www.laevo-exoskeletons.com](http://www.laevo-exoskeletons.com)

+31 15 30 20 025